

---

**OPEN OPROEP CREMATORIUM SINT-NIKLAAS**

1 JULI 2004 Stéphane beel architecten bvba

## **Crematorium Sint-Niklaas.**

### **Afscheid.**

Afstand en nabijheid zijn de begrippen die ons leiden in de benadering van deze opdracht.

Het zijn eerst en vooral bij uitstek de gevoelens die heersen bij het afscheid nemen van de overledene. Meer dan ooit wil men in de intimiteit vertoeven met elkaar. Afscheid nemen vraagt een lange weg.

Dit is duidelijk opgenomen in de gedetailleerde programmabeschrijving. Een beschrijving die veeleer het verhaal en de gevoelens van dat afscheid opdraagt als programma.

### **Ambitie.**

We willen dan ook niet anders dan hierop een duidelijk antwoord geven.

We moeten een duidelijke en eenvoudige structuur ontwerpen die dit gevoelige programma mogelijk moet maken. Die elke individuele ervaring van afscheid een plaats geeft. En die het gevoel van samenzijn bevordert.

De verschillende sequenties van het afscheid nemen – toekomen, samenkomen, afscheid nemen zelf, crematie en asbestemming – moeten in een logisch en gevoelig parcours op elkaar betrokken worden. Tegelijk moeten deze opeenvolgende bewegingen hun plaats krijgen op de begraafplaats.

De weidsheid van deze begraafplaats moet ons leiden in het uittekenen van dit parcours. Een parcours van benadering en afstand.

We zoeken niet naar contrast maar naar sereniteit. Elementair en evident.

Stilte.

## Concept - Ontwerp.

De uitgestrektheid van het terrein enerzijds en de welbepaald aangeduide bouwzones anderzijds zijn de bepalende parameters. Het toekomen op de begraafplaats aan de straat ligt ver af van de aangeduide bouwplaats. Ze liggen helemaal uit elkaar, elk aan een andere kant van het terrein.

Het toekomen op de begraafplaats wordt duidelijk geaffirmeerd door een muur en een voorplein. Het voorplein, plaats van samenkomst en horeca krijgen dezelfde breedte als het geheel van de afscheidsruimtes en het crematorium. Verbonden door twee evenwijdige paden vormen zij een duidelijke eenheid zonder de volledige begraafplaats te overheersen en te bepalen. Het vertrekpunt van de onderscheiden trajecten, het voorplein, is zo gesitueerd dat de afstand tot de afscheidsruimten voldoende is en klein genoeg blijft.

Deze afstand gebruiken we. De verschillende gradaties bij het afscheid nemen en de noodzakelijke overgangen worden hierdoor mogelijk gemaakt.

### *Toekomen.*

We komen toe aan de begraafplaats. Eerst is er een plein waar mensen kunnen uitstappen uit de wagen alvorens deze wordt geparkeerd.

Dan is er een muur met toegang. Zo wordt de begraafplaats echt betreden. Een grens wordt overschreden.

### *Samenkomen.*

Onmiddellijk rechts bevindt zich het eerste gebouw.

Een gebouw waar wordt verzameld. Een plaats waar op elkaar kan worden gewacht om dan samen verder te gaan.

Een gebouw waar straks iedereen terugkomt na het afscheid. Dit gebouw zal een herkenningspunt zijn. Daar waar het afscheid begon. Waar in stilte werd bijeengekomen. Wanneer hier wordt teruggekomen kan men hier samen de maaltijd gebruiken.

Vooraleer men opnieuw de muur van de begraafplaats oversteekt is dit nog een laatste plaats en moment van samenzijn.

Nadat is verzameld begeeft men zich in groep of individueel over de begraafplaats naar de andere kant van het terrein. Een rechtlijnig pad kruist de verschillende andere wegen en onderscheiden plekken van de begraafplaats.

*Afscheid en crematie.*

Aan het einde van het pad is de plaats van afscheid en crematie

Dit moet goed onderscheiden worden, maar hoort ook dicht bij elkaar  
Dit is het belangrijkste en intiemste moment van de uitvaart.

Daartoe werden drie gebouwen ontworpen.

Drie afzonderlijke gebouwen zijn samen op een licht verhoogd maaiveld gepositioneerd. Zij vormen een eenheid door een luifel die de buitenruimte overdekt. De gebouwen zijn zo geschikt dat zij samen met dat maaiveld en die luifel de grens bepalen van hun geheel. Uitsneden uit deze luifel verzelfstandigen de verschillende gebouwen.

Opnieuw afstand en nabijheid. Eenheid en onderscheid

Twee ceremoniegebouwen en het crematorium.  
Stapsgewijs van de ceremonie naar de crematie. Van het ene gebouw naar het andere.

De ceremoniegebouwen hebben elk hun eigenheid. Een groter gebouw voor een grotere bijeenkomst. En een kleiner gebouw.

Eenvoudige rechthoekige gebouwen. Telkens hoge binnenruimtes. In die gebouwen zijn de kleinere ontmoetingsruimte en ontvangstruimtes samen met de nutslokalen geschikt in een eenvoudig volume. Laag en ruimteregelend. Het verschil in hoogte wordt aangewend om licht in deze gebouwen te brengen. Hemellicht is een centraal gegeven.

Maar elk door hun plaats in het geheel hebben ze hun eigenheid. Vooraan gelegen is de grote ceremonieruimte. Eerder een gesloten gebouw met openingen die van binnen uit naar buiten duidelijkheid geven dan dat ze zicht geven op wat er binnen gebeurt. Een open ruimte die door haar verhoudingen, lichtinval en het grid en de omvang van de kolommen haar ritueel-ceremonieel karakter niet dwingend oplegt maar dit eerder op een natuurlijke wijze uitstraalt.

Daarachter, maar zichtbaar van op de weg, de kleinere ceremonieruimte. Hoewel niet veel hoger als het andere ceremoniegebouw, is de ervaring van de ruimte binnen meer verticaal gericht door het kleinere grondplan. Doordat het beschermd ligt achter de grote ceremonieruimte en zich nagenoeg volledig vrij in de buitenruimte bevindt zijn de wanden hier bijna volledig translucient. Het buitenlicht wordt op verscheidene manieren gefilterd waardoor samen met de aanwending van gordijnen een onderscheiden en lichte ruimte ontstaat.

Het grote ceremonie gebouw is zo ontworpen dat uitzonderlijk grote ceremonies zonder meer mogelijk zijn. Een flexibel plan maakt dat de ontvangsthal deel kan uitmaken van de ceremonieruimte. Deze ceremonie-ruimte zelf is iets lager gelegen. Met een aangrenzende en afgesloten buitenruimte

Het derde gebouw is het crematiegebouw. Het ligt het meest achteraan.

De drie onderscheiden gebouwen zorgen voor een maximale intimiteit. De openingen in de luifel die de 3 gebouwen verbindt zorgt voor bijzonder licht.

In het volume van het crematorium zijn de andere, dan deze van de ceremonieruimtes, nutslokalen opgenomen

*De weg terug Het parcours is volledig.*

Na dit afscheid en de crematie leidt een weg terug naar het gebouw vooraan op het terrein. Deze weg loopt parallel met en gescheiden van de eerste weg

Langs deze weg wordt de strooiweide voorzien.

Terug vooraan kan de maaltijd worden gebruikt. Er zijn duidelijk onderscheiden gebruiksruidten voorzien met elk een oriëntatie naar een eigen privatieve buitenruimte.

Het ganse parcours maakt dat verscheidene ceremonies elkaar niet storen. Voor elke stap in het afscheid is een juiste plaats op het terrein gegeven. Tussen elke stap is de nodige en voldoende tijd voorzien door het traject. De rust van de begraafplaats die men doorloopt bepaalt mee de sfeer

## **Beton en glas. Hout, pleisterwerk en verf. Tapijten en zetels.**

De eenvoud van beton als constructie en afwerking. Binnen en buiten. Aangevuld door verfijnde afwerkingen en bepleisterde en geschilderde vlakken. Gelijkheid maar ook diversiteit door oppervlaktebehandeling. Absorberend of refelecterend. Ruw en glad.

Het uitzicht op de omgeving bepaalt de specifieke eigenheid van de onderscheiden gebouwen. De ramen zijn zorgvuldig gesitueerd zodat uitzicht gegarandeerd wordt en inkijk vermeden.

Losse tapijten bepalen de kleur. Los over elkaar liggend. Niet alleen stoelen maar ook zetels. Een geruststellende en solemne sfeer.

## **Bomen.**

Een grid van bomen kan de ruimte van de begraafplaats structureren. Vertrekkend van het grid van de bestaande populieren kan dit verder over het terrein worden getekend.

Soms dit grid strikt volgend, dan weer verspreider ingevuld maakt dat een algeheel dak van bomen toch specifiek plaatsen en sferen mogelijk maakt.

Het geruis van bomen kan mee de stilte maken op de begraafplaats.

Het seizoensgebonden karakter maakt een verscheidenheid aan sfeer

## **Schouw.**

Richard Venlet werd aangesproken om mee in het ontwerpproces de mogelijkheid van de kunstintegratie na te gaan.

Een algeheel klimaat van onderling overleg en discussie over sfeer, ruimte, licht, van afwezigheid en duidelijkheid ligt mee aan de basis van het totale ontwerp.

Een van de concrete uitspaken betreft de schoorsteen van het crematorium.

De schouw van het crematiegebouw wordt verder af geplaatst. In het grid van de bomen. En zichtbaar tussen het ceremoniegebouw en het crematiegebouw. Boom of schouw. Een verzelfstandigd voorwerp. Duidelijk en onduidelijk schouw

## **Parkeerplaatsen.**

De uitbreiding van de parkeerplaatsen sluit aan bij de bestaande bestaande parkeerplaatsen

## **Duurzaam.**

Duurzaamheid wordt in eerste instantie bereikt door een goede inplanting en oriëntatie.

Tegelijk moet verantwoordelijkheid worden opgenomen ten aanzien van de omgeving.

Het geheel van de gebouwen en het tussenliggende parcours maakt dat dit ook de omgeving ordent

Het is herkenbaar aanwezig en maakt verschillende zones.

Daarnaast drukt duurzaamheid zich uit in een aantal technische / economische principes.

*Geluid*

Een begraafplaats dient een oase van stilte te zijn.

Daarom worden alle technische elementen die geluid produceren binnen (filterinstallaties) of verzonken buiten (luchtkoelers, noodstroomaggregaat) opgesteld. De wanden die deze apparatuur omgeven werken als akoestisch schild t.o.v. de omgeving.

Stéphane Beel Architecten bvba:

Stéphane Beel, Inge Vinck, Deborah Bailly, Cristopher Paesbrugghe, Bert Joosten, Stijn Poelmans, Jan Devylder.

Richard Venlet

B.A.S. Dirk Jaspaert

VK Engineering

01 juli 2004

Open Oproep Vlaams Bouwmeester – Intercommunale Westlede.

 010704





**luchtfoto SITE**

HORECA

CEREMONIE

+

CREMATIE

HORECA

CEREMONIE

CREMATIE

HORECA

+

CEREMONIE

CREMATIE

**HORECA**

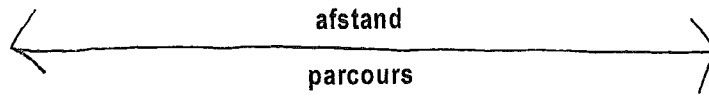

**CEREMONIE**

**CREMATIE**

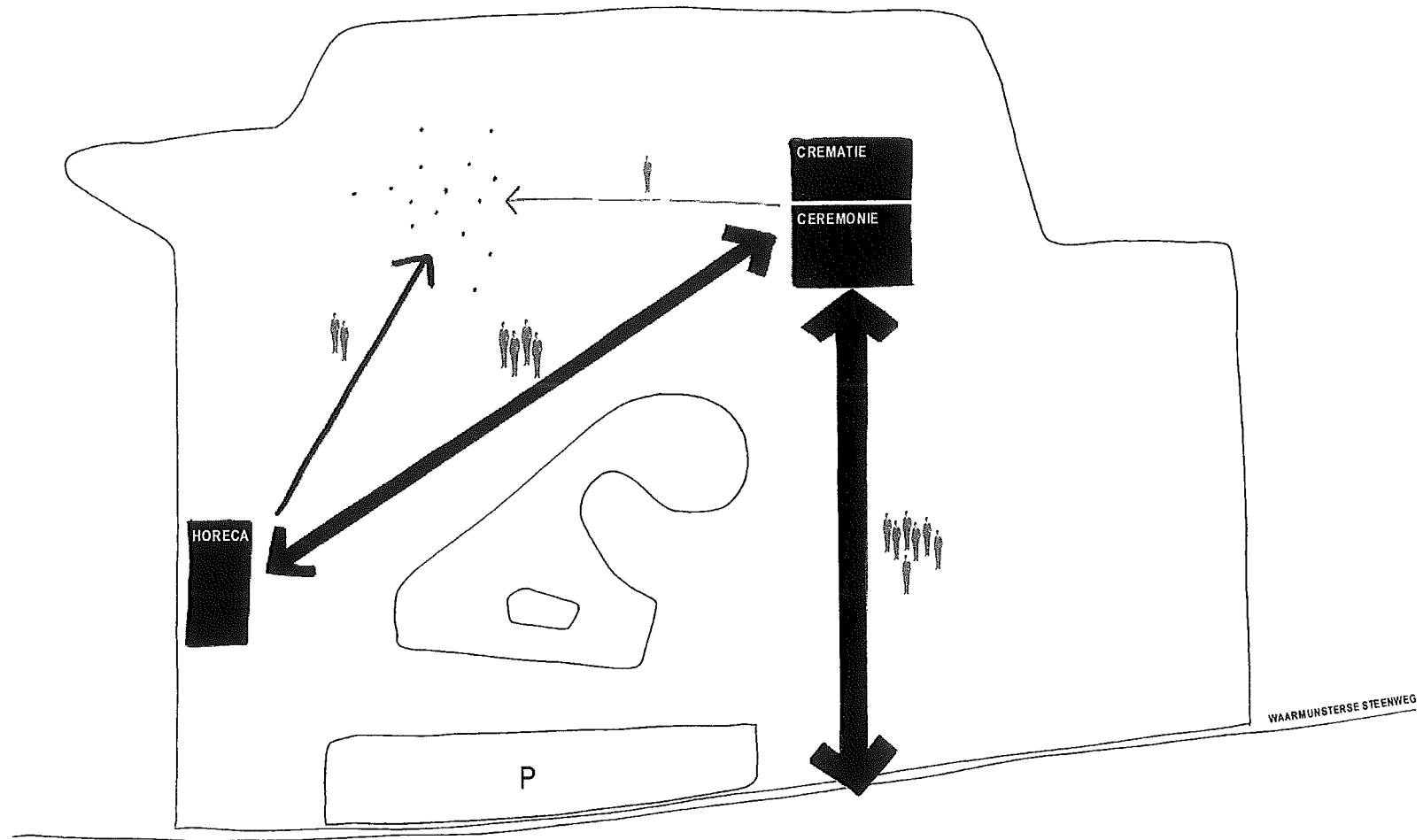

analyse loopafstanden voetgangers

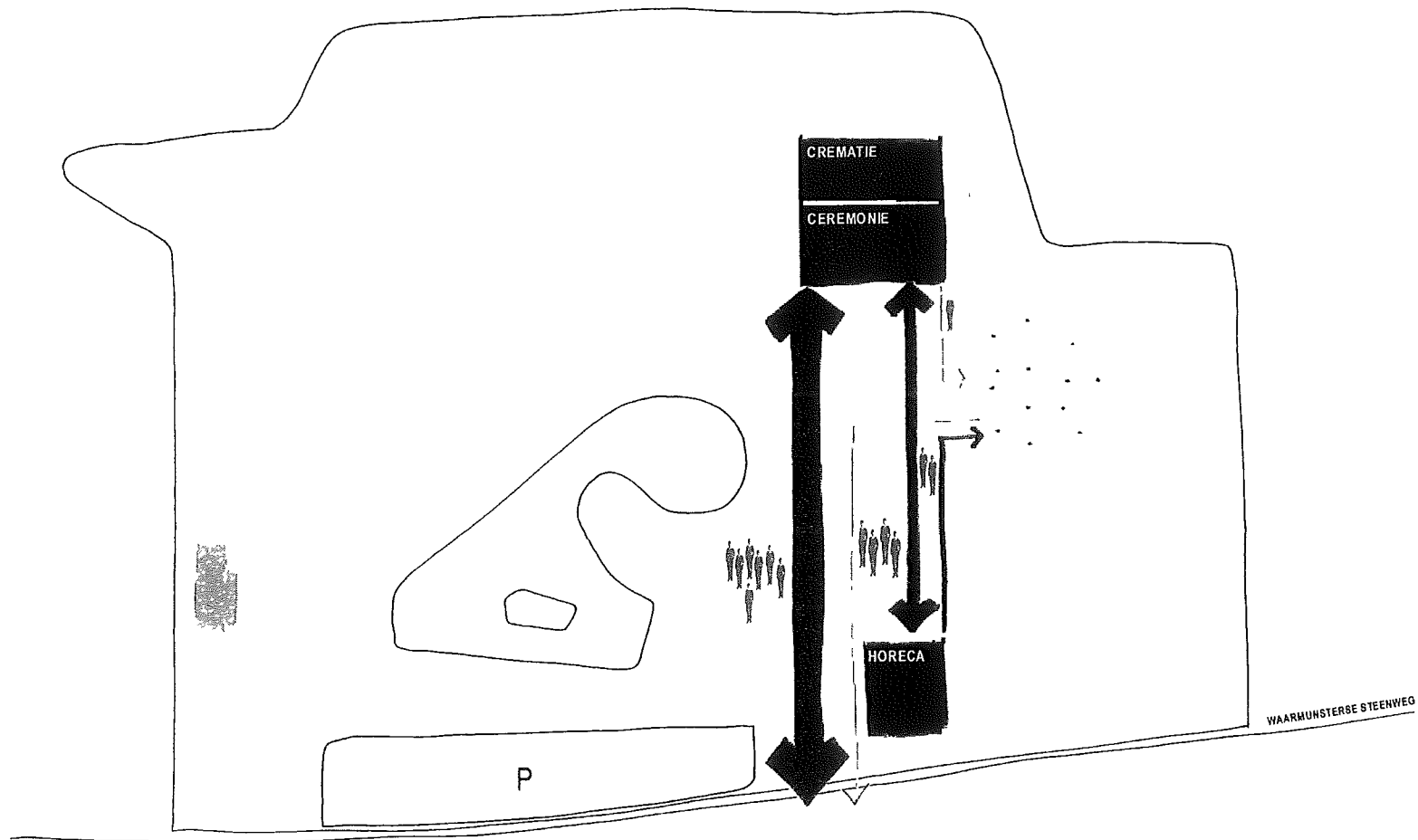

analyse loopafstanden voetgangers

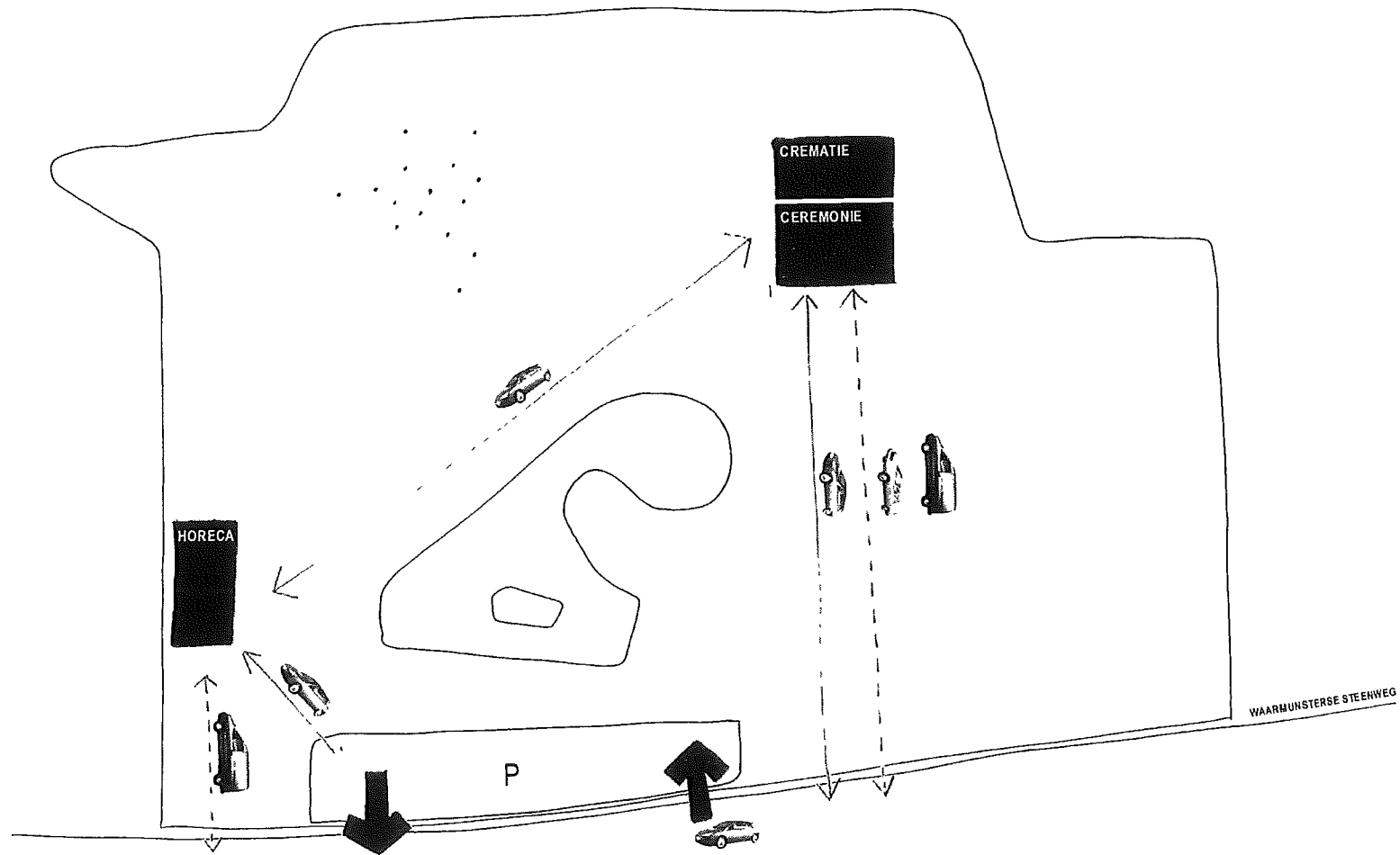

analyse autoverkeer op terrein

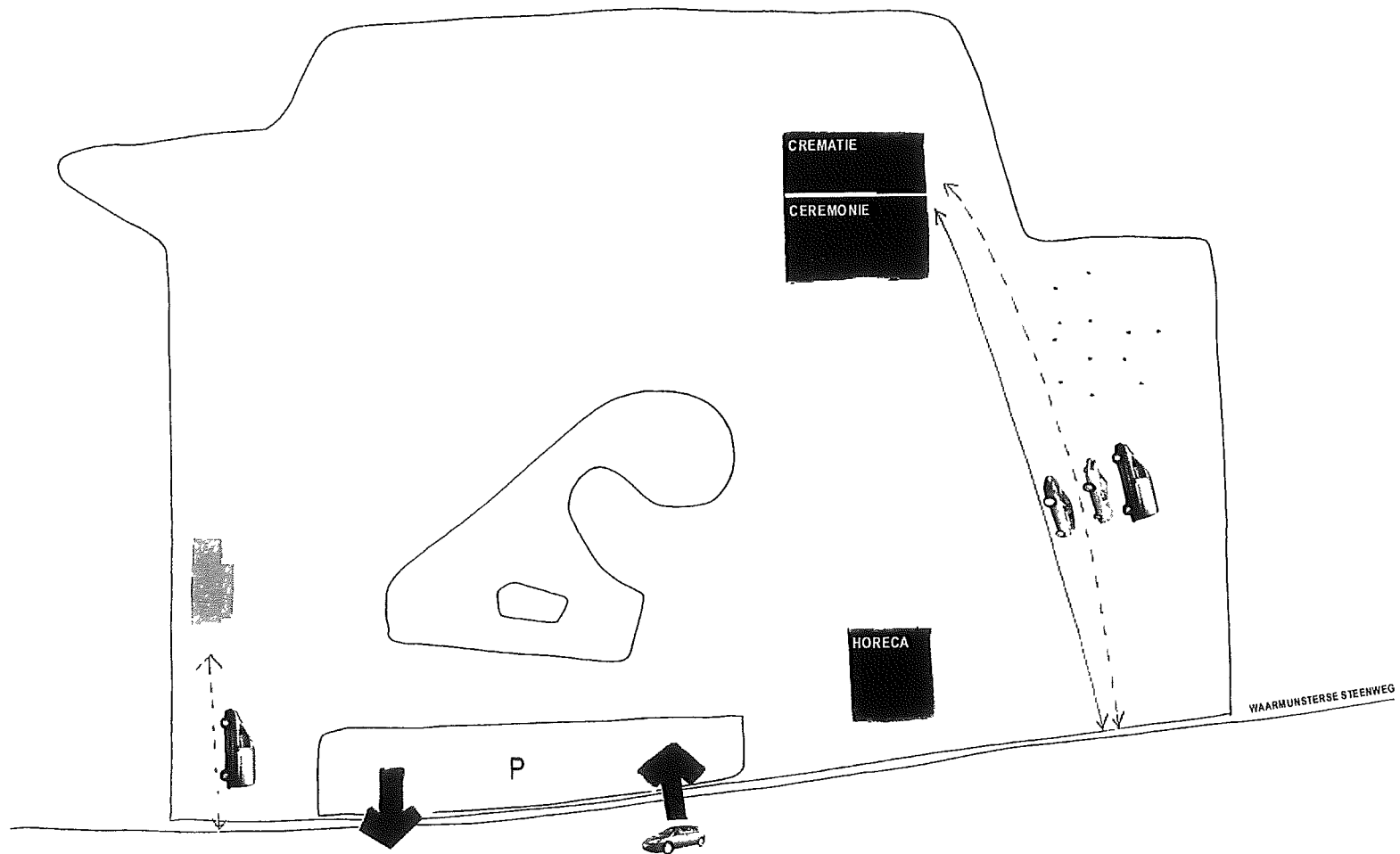

analyse autoverkeer op terrein

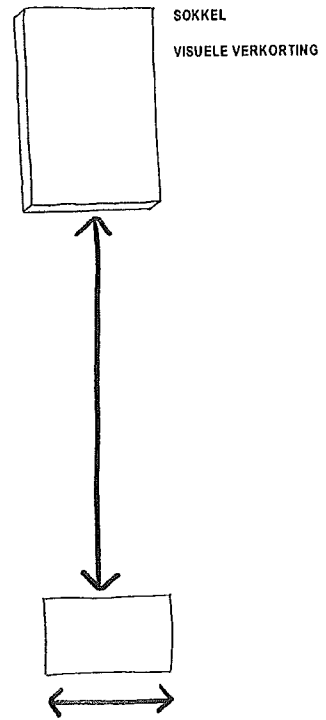

afstand - nabijheid



CREMEREN

AFSCHEID NEMEN

SAMENKOMEN

ROUWSTOET

SAMENKOMEN

TOEKOMEN

sequenties van afscheid nemen

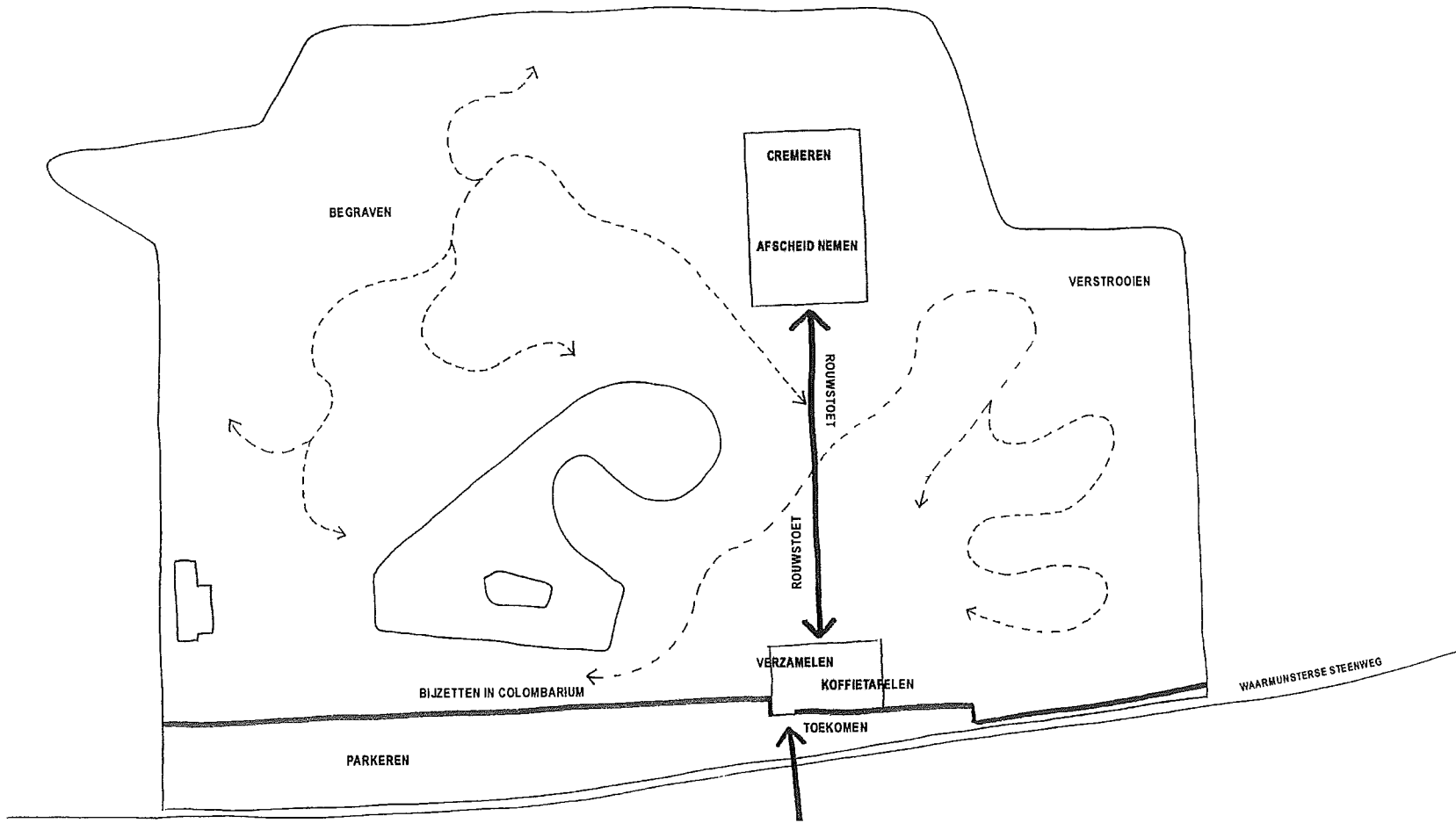

sequenties van afscheid nemen

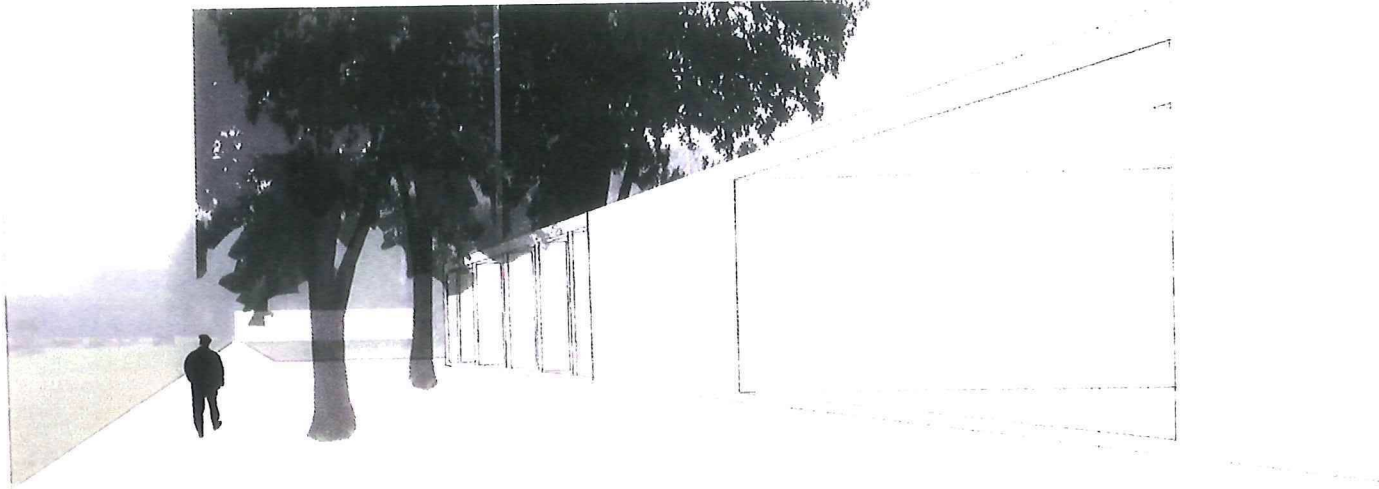

vertrekpunt traject - voorplein

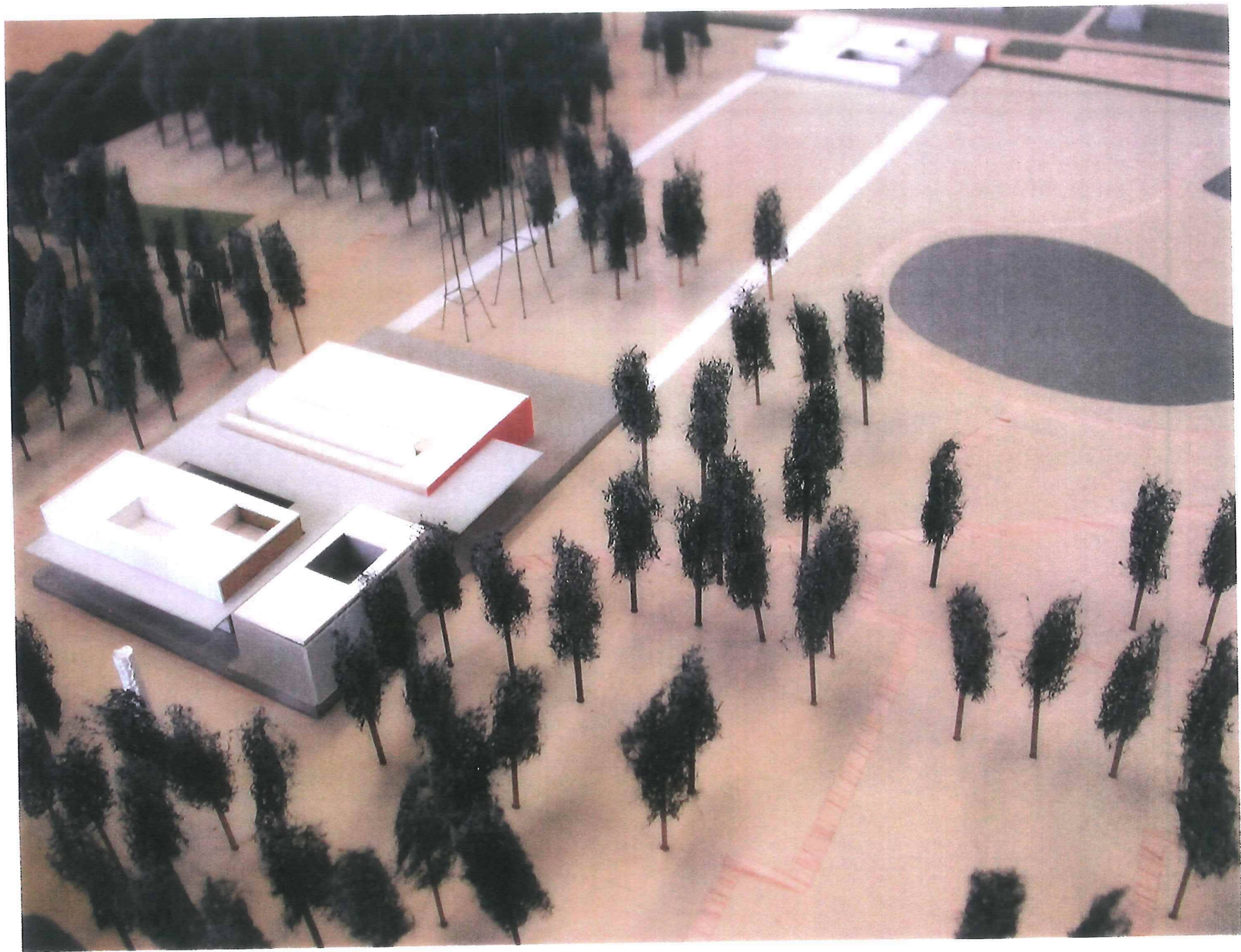

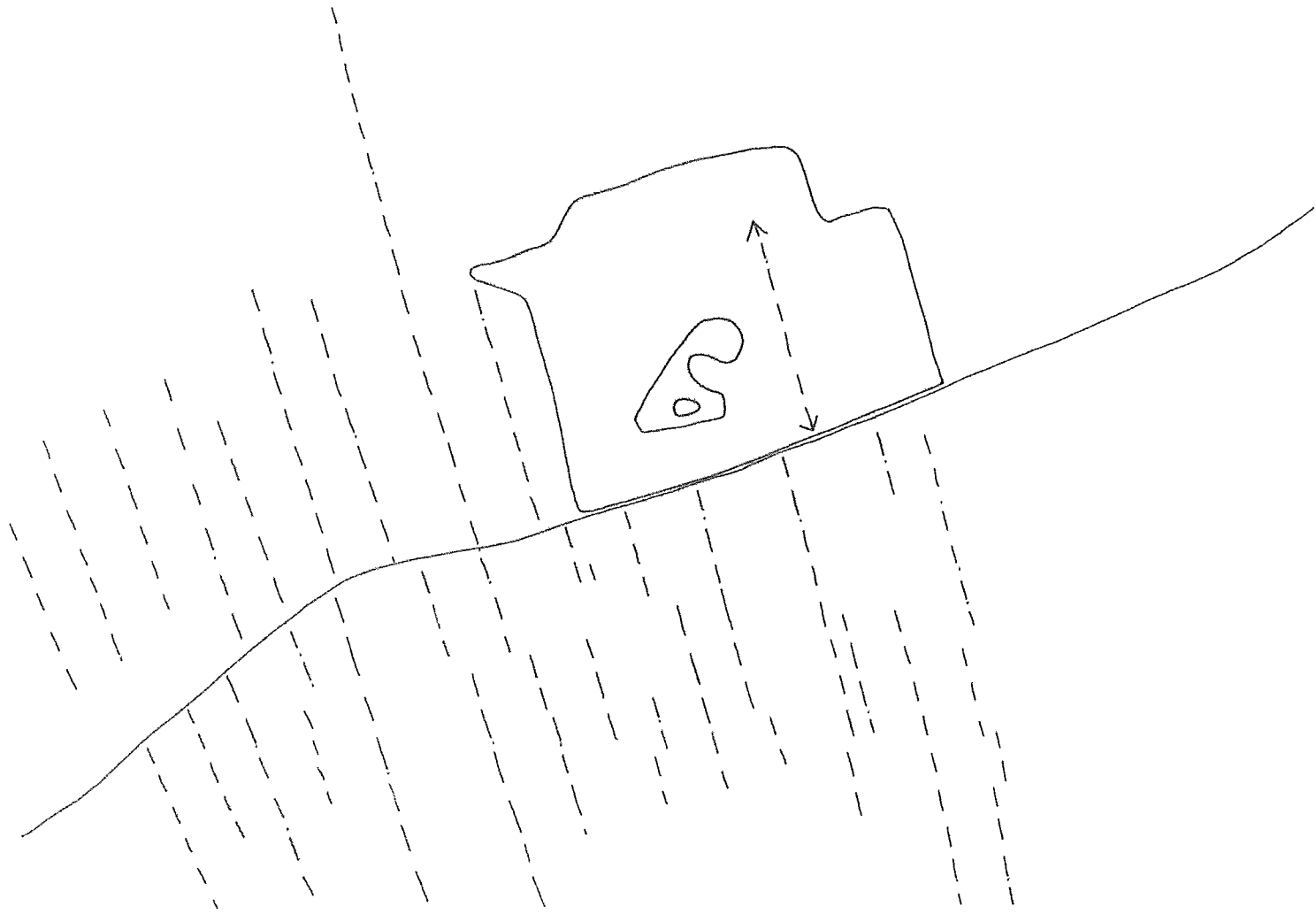

patroon landschap omgeving

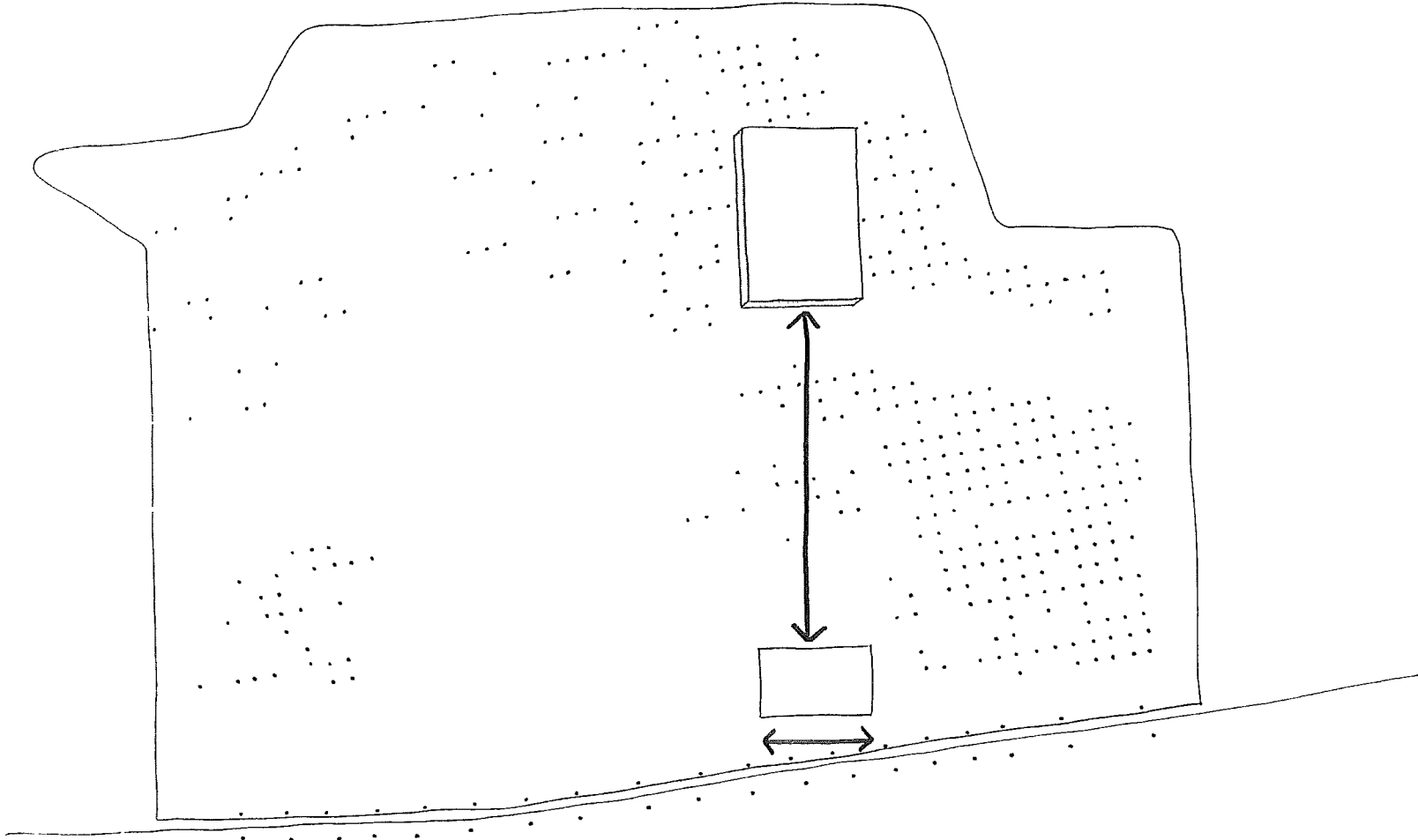

patroon landschap site

crematorium sint-niklaas / 06 04

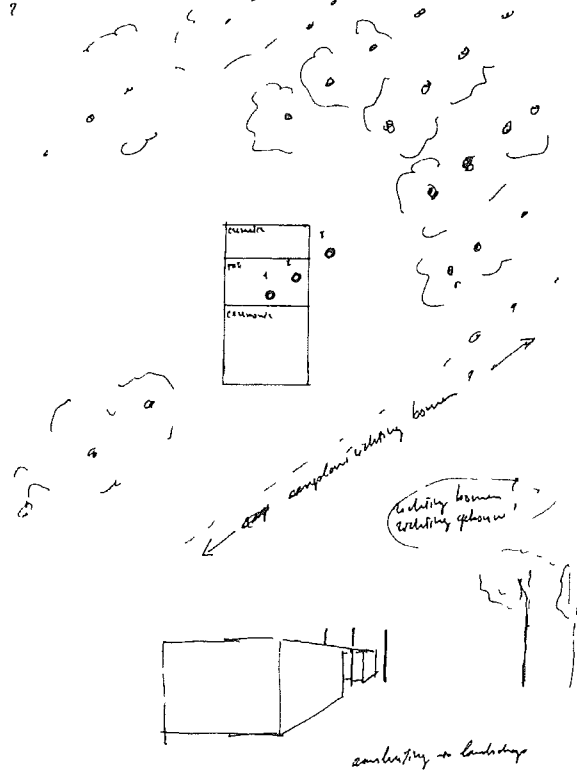

crematorium sint-niklaas / 06 04

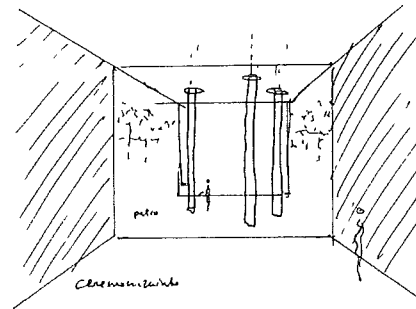

crematorium sint-niklaas / 06 04

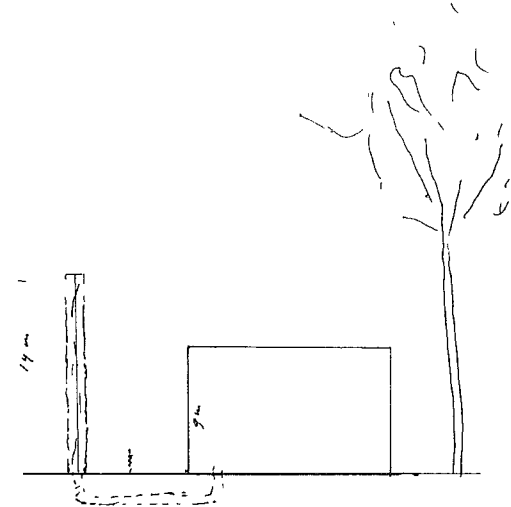

voorstel kunstintegratie RICHARD VENLET

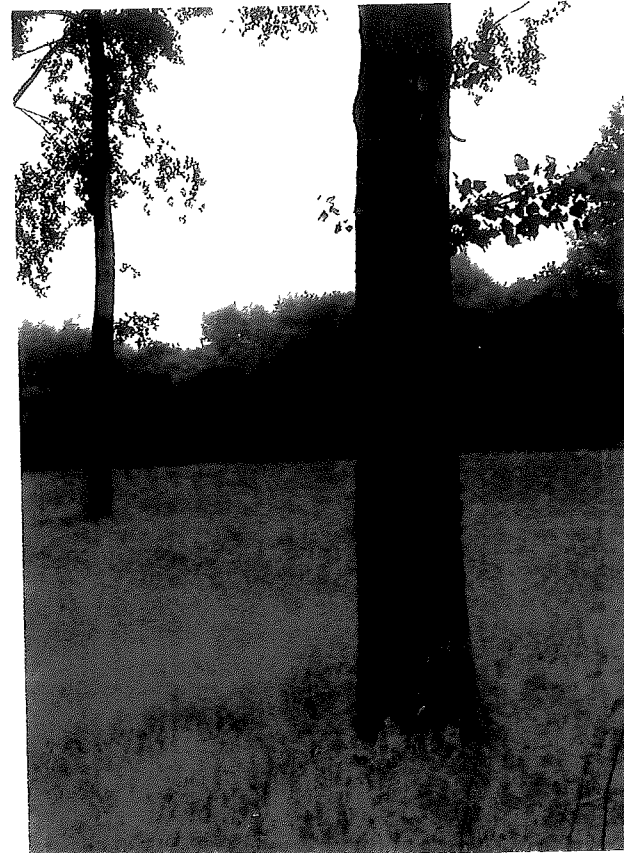
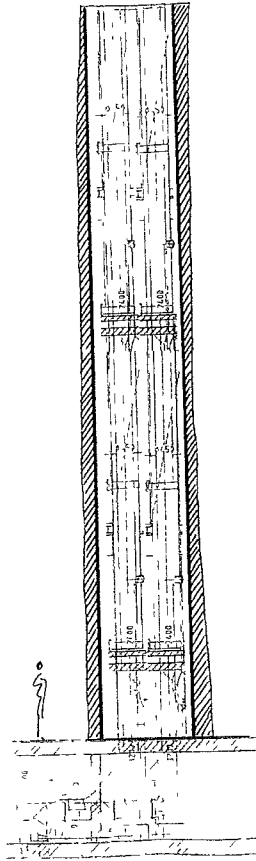

voorstel kunstintegratie RICHARD VENLET



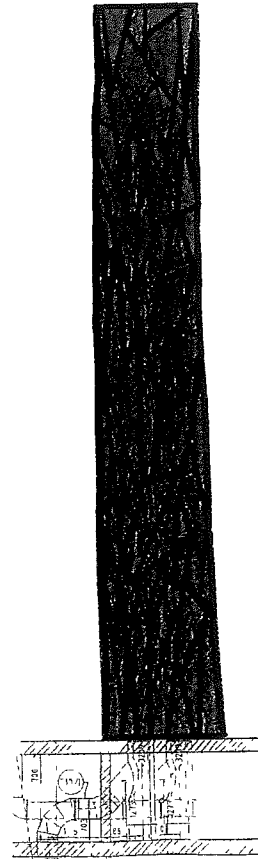
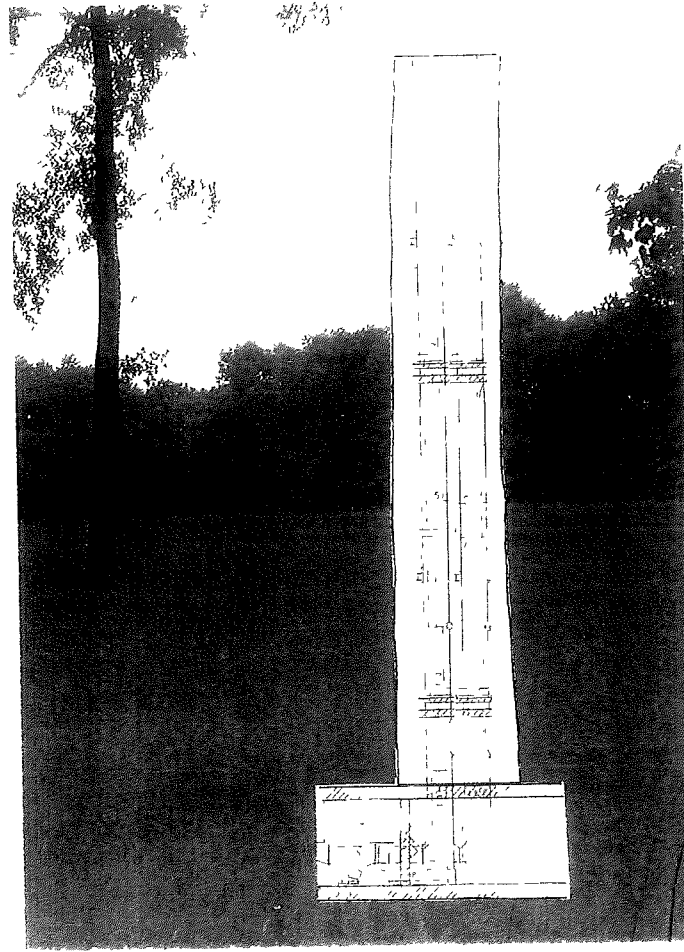
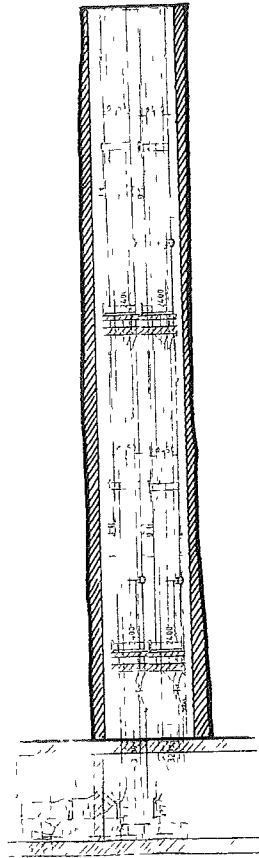

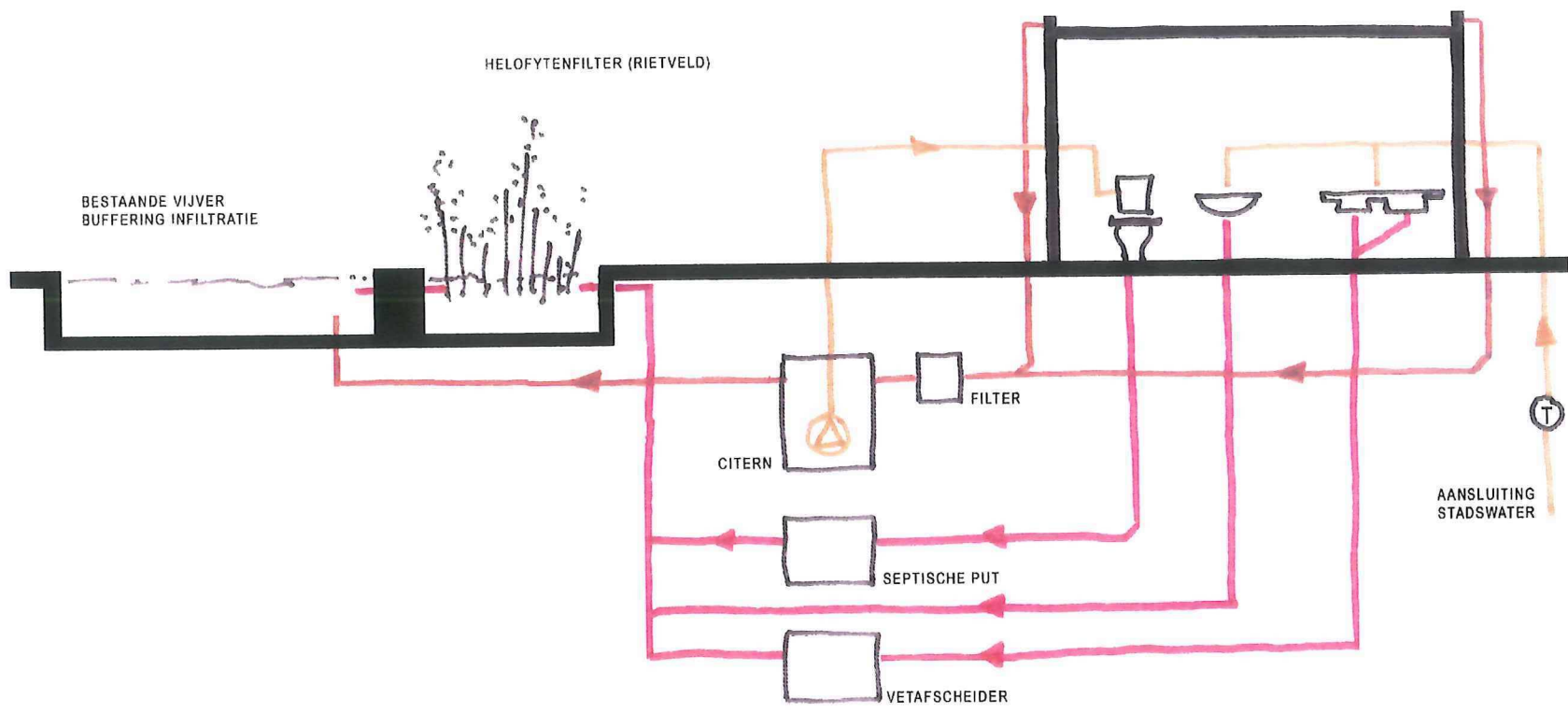

voorstel afvalwaterzuivering

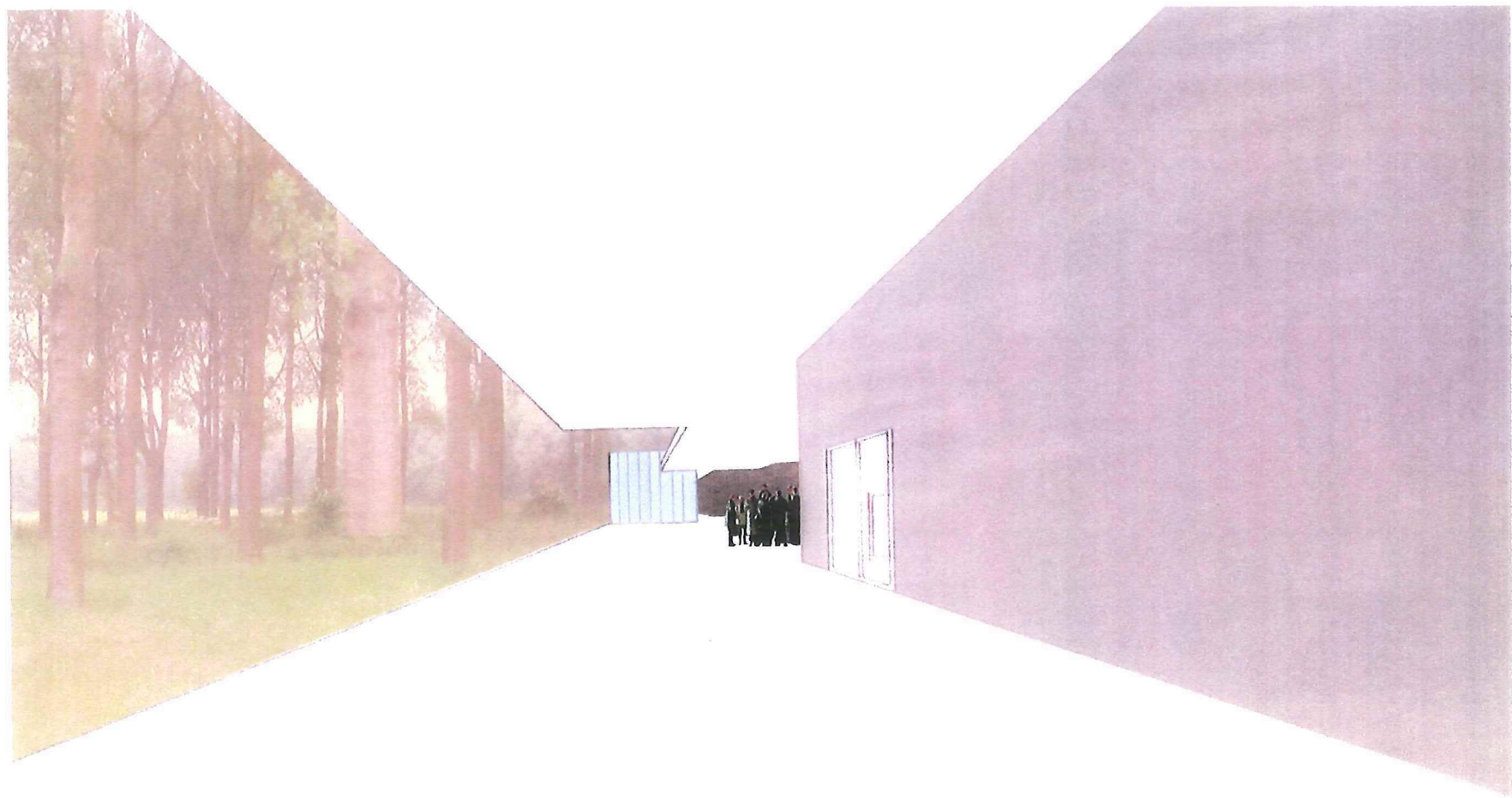

1. 2. 3. 4. 5. 6. 7. 8. 9. 10. 11. 12. 13. 14. 15. 16. 17. 18. 19. 20. 21. 22. 23. 24. 25. 26. 27. 28. 29. 30. 31. 32. 33. 34. 35. 36. 37. 38. 39. 40. 41. 42. 43. 44. 45. 46. 47. 48. 49. 50. 51. 52. 53. 54. 55. 56. 57. 58. 59. 60. 61. 62. 63. 64. 65. 66. 67. 68. 69. 70. 71. 72. 73. 74. 75. 76. 77. 78. 79. 80. 81. 82. 83. 84. 85. 86. 87. 88. 89. 90. 91. 92. 93. 94. 95. 96. 97. 98. 99. 100.

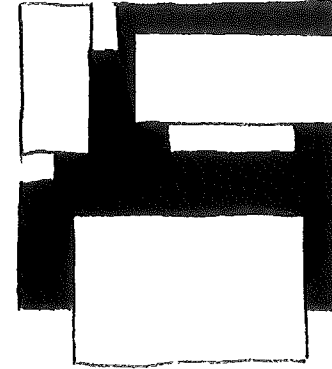
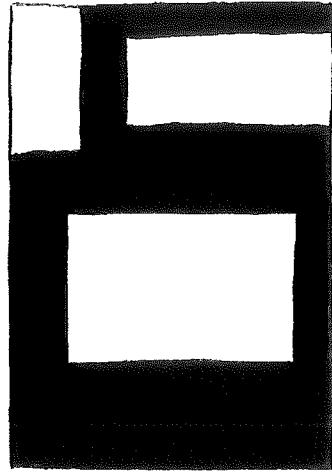
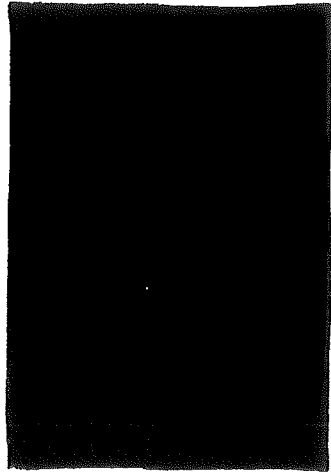

verzelfstandigen van de verschillende programma's en volumes

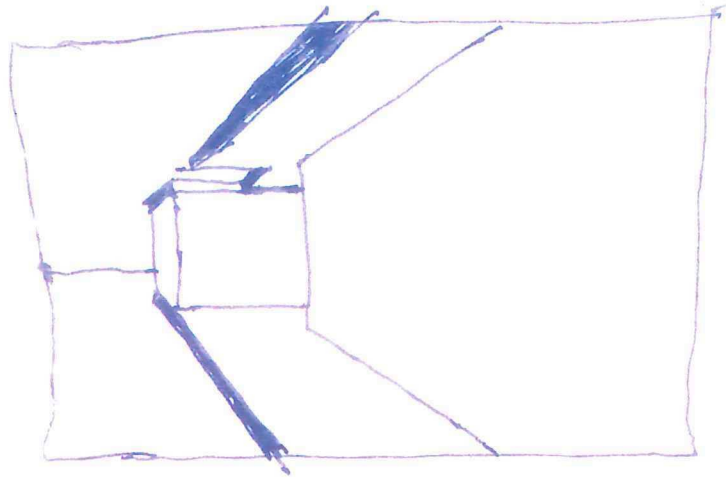
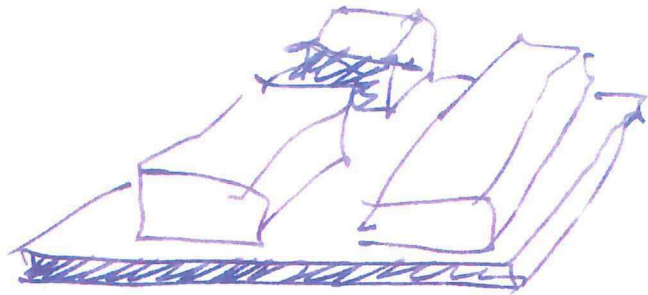

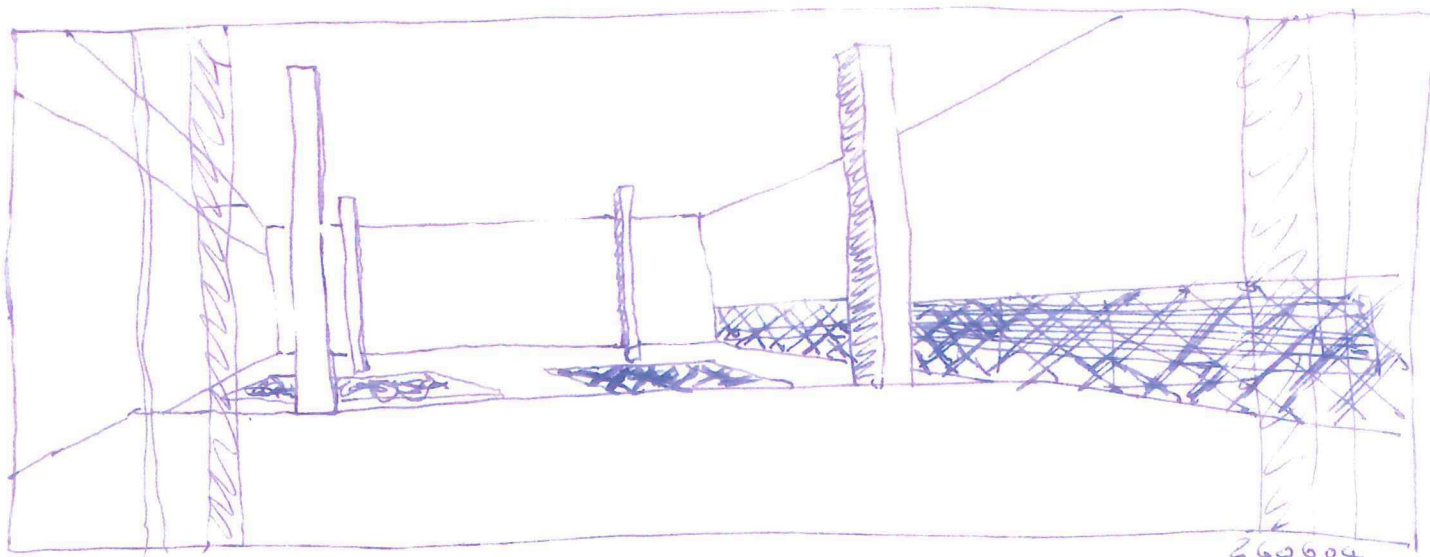

260604

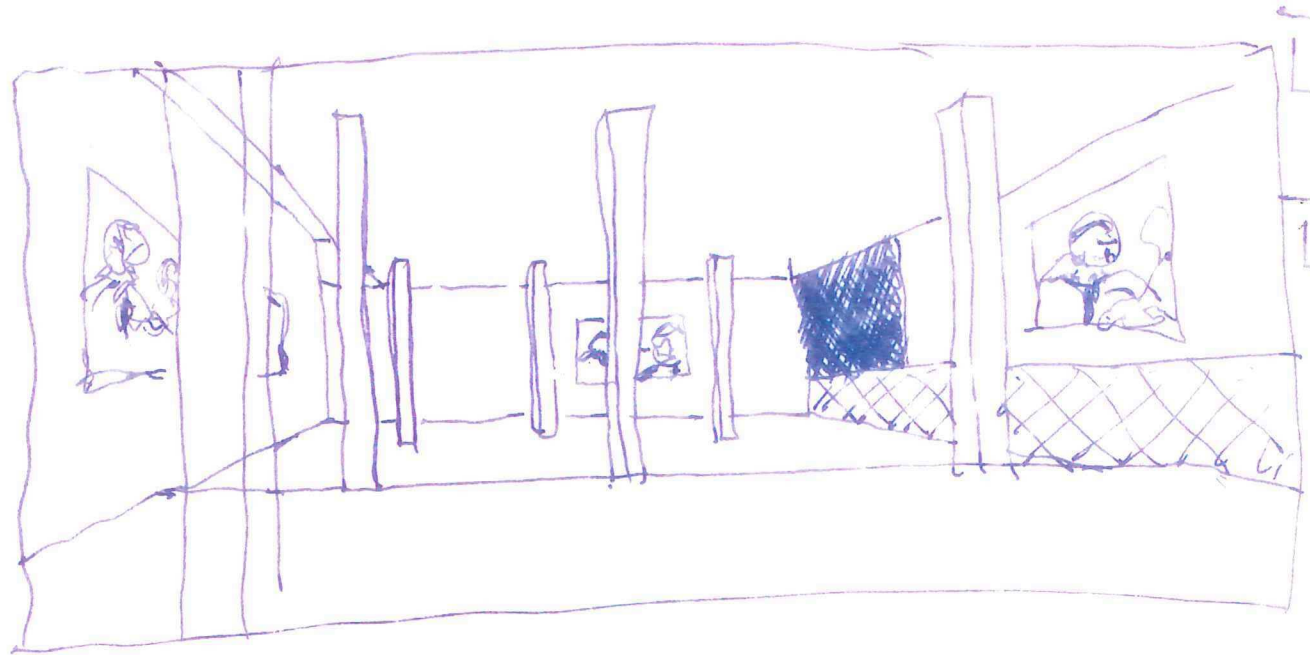

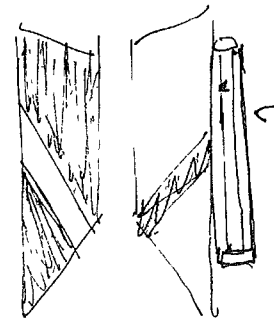
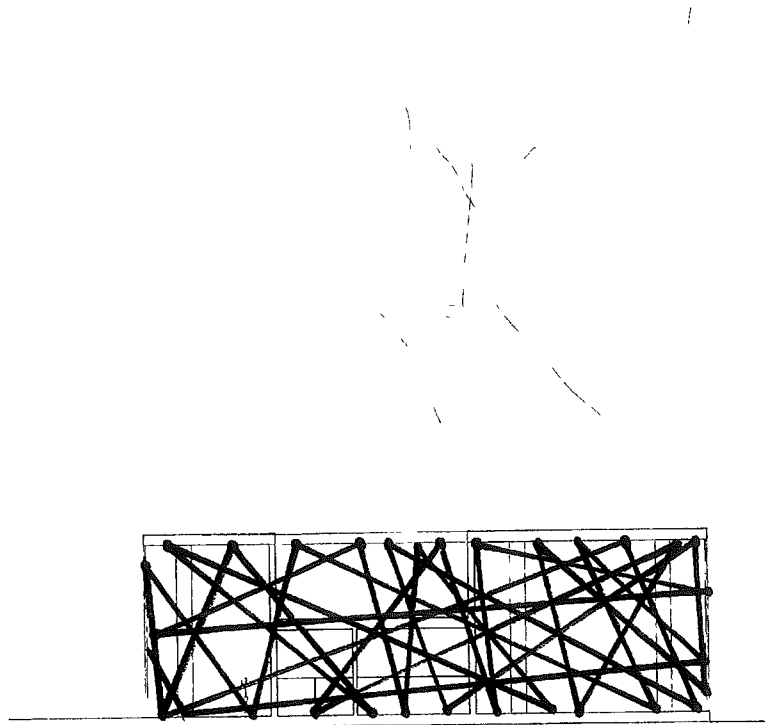
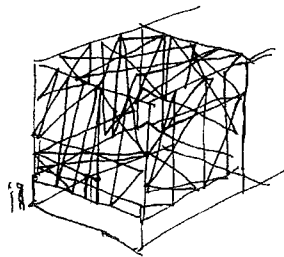
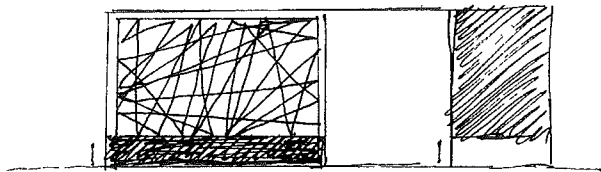
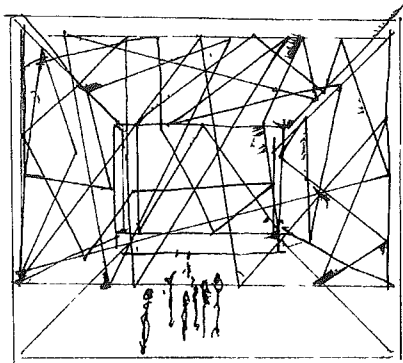



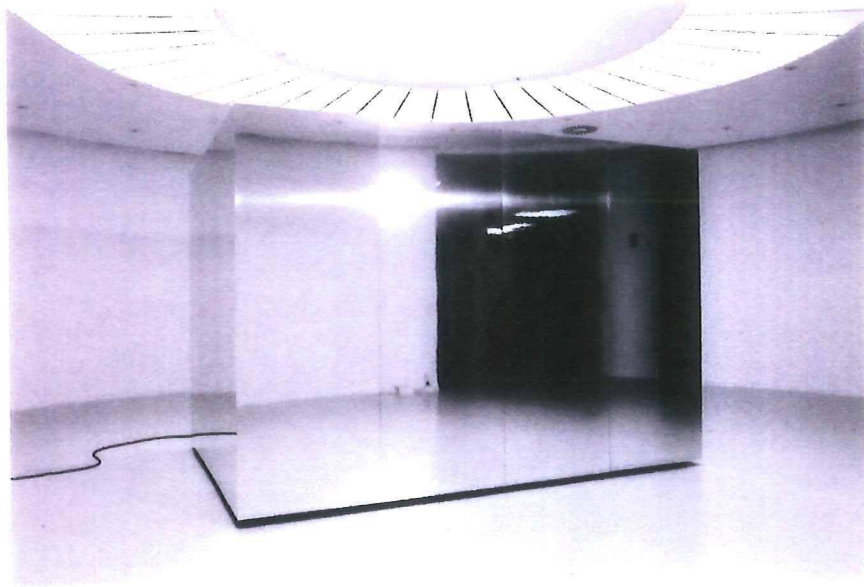

werk RICHARD VENLET



inplantingsplan

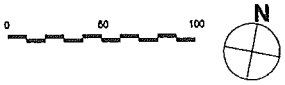

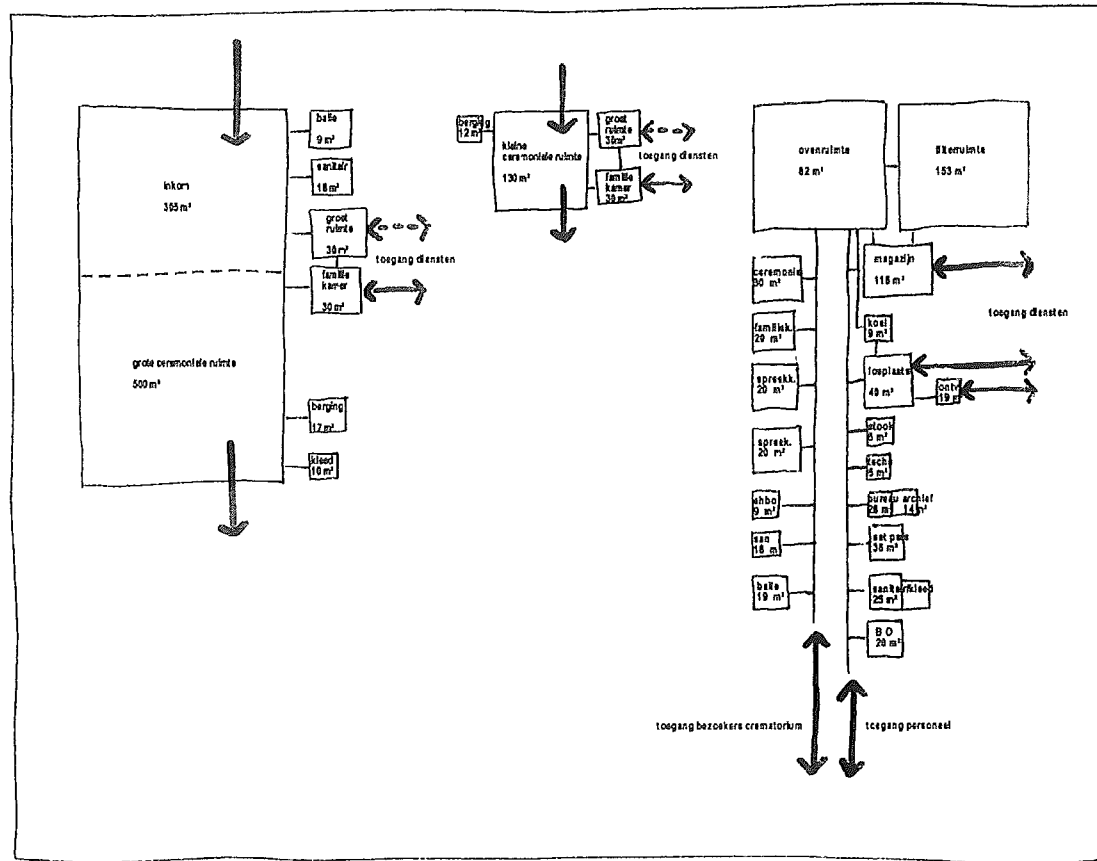

**GROTE CEREMONIELE RUIMTE**  
 netto: 945 m<sup>2</sup>  
 bruto: 1080 m<sup>2</sup>

**KLEINE CEREMONIELE RUIMTE**  
 netto: 274 m<sup>2</sup>  
 bruto: 322 m<sup>2</sup>

**CREMATORIUM**  
 netto: 662 m<sup>2</sup>  
 bruto: 1016 m<sup>2</sup>

# ceremonie en crematorium

## Nivo 0

- 1 ceremoniumruimte
- 2 berging
- 3 familie
- 4 groet
- 5 inkom
  
- 6 ontvangst + ehbo
- 7 spreekkamer
- 8 spreekkamer
- 9 familiekamer
- 10 ceremonieruimte
- 11 magazijn
- 12 koel
- 13 losplaats
- 14 balie
- 15 begrafenisondernemer
- 16 garage + magazijn
- 17 sanitair publiek
  
- 18 balie
- 19 groet
- 20 familiekamer
- 21 sas
- 22 sanitair
- 23 berging
- 24 kleedruimte
- 25 inkom
- 26 ceremonieruimte

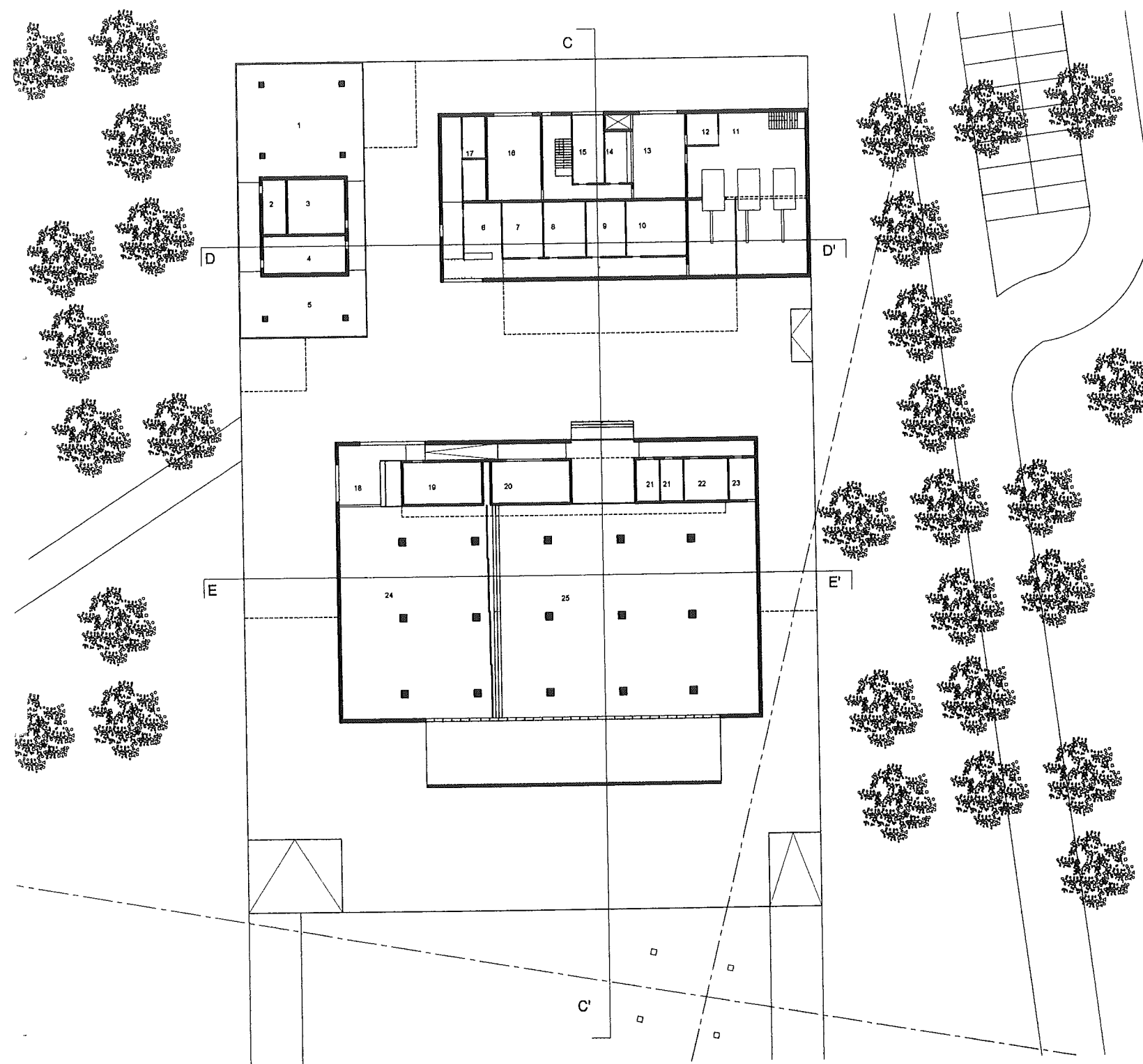
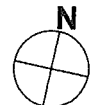

# ceremonie en crematorium

## Nivo 1

1. eetruimte personeel
2. sanitair personeel
3. bureau
4. archief
5. koelgeneratoren en dieselgroep
6. filterinstallatie
7. stookplaats
8. lift

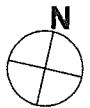
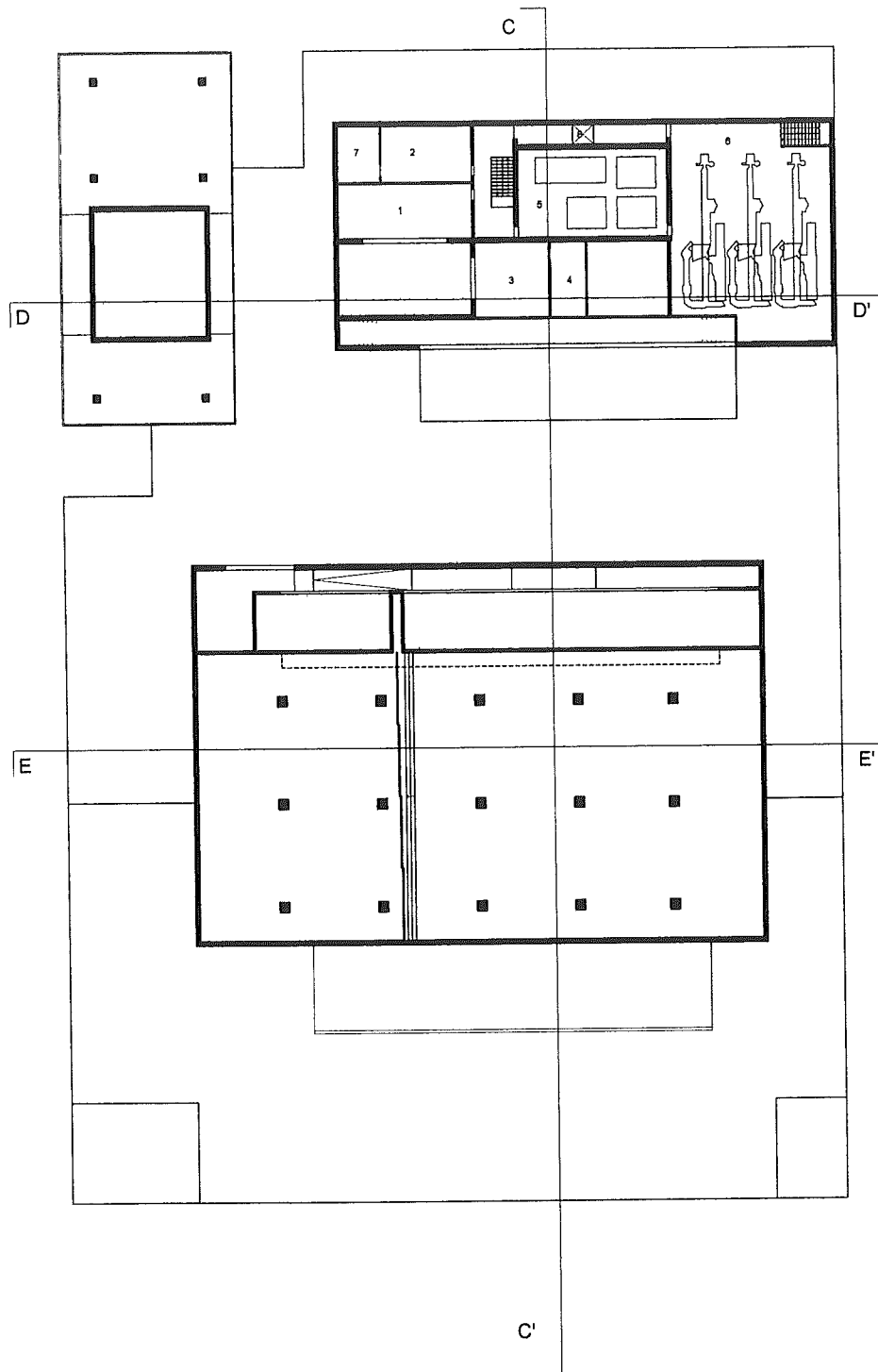

1 2 3 4 5 6 7 8 9 10 11 12 13 14 15 16 17 18 19 20 21 22 23 24 25 26 27 28 29 30 31 32 33 34 35 36 37 38 39 40 41 42 43 44 45 46 47 48 49 50 51 52 53 54 55 56 57 58 59 60 61 62 63 64 65 66 67 68 69 70 71 72 73 74 75 76 77 78 79 80 81 82 83 84 85 86 87 88 89 90 91 92 93 94 95 96 97 98 99 100

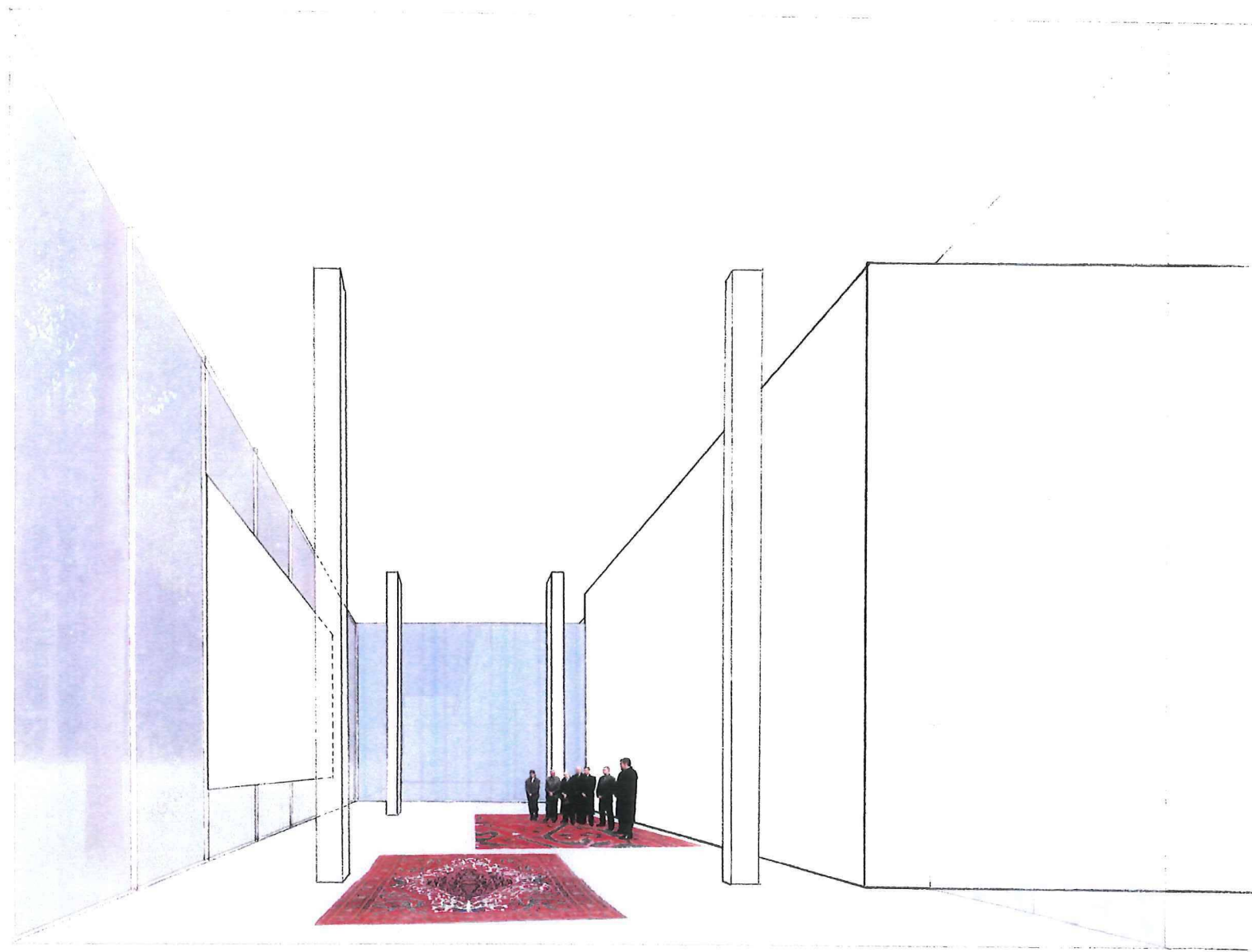

ceremonie en  
crematorium

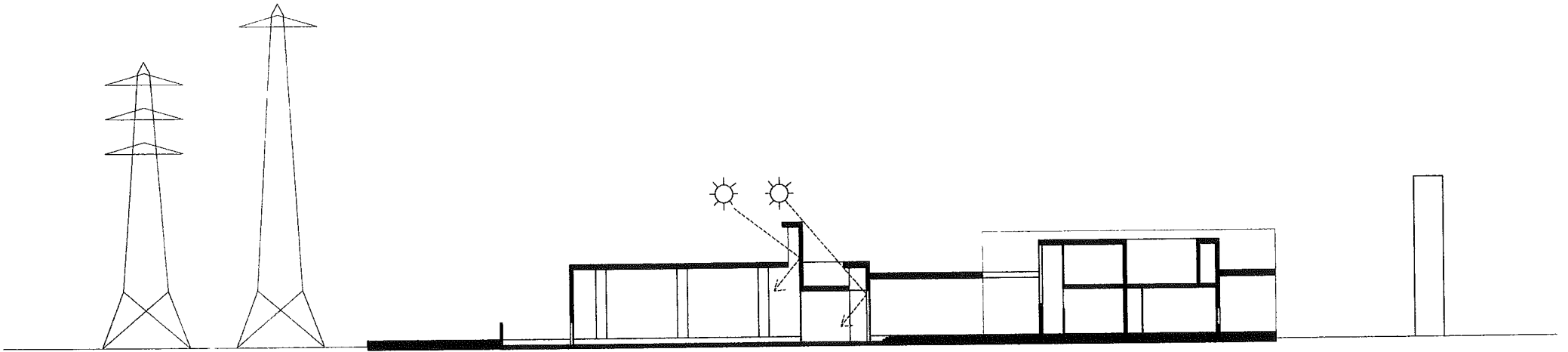

snede CC'

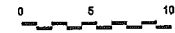



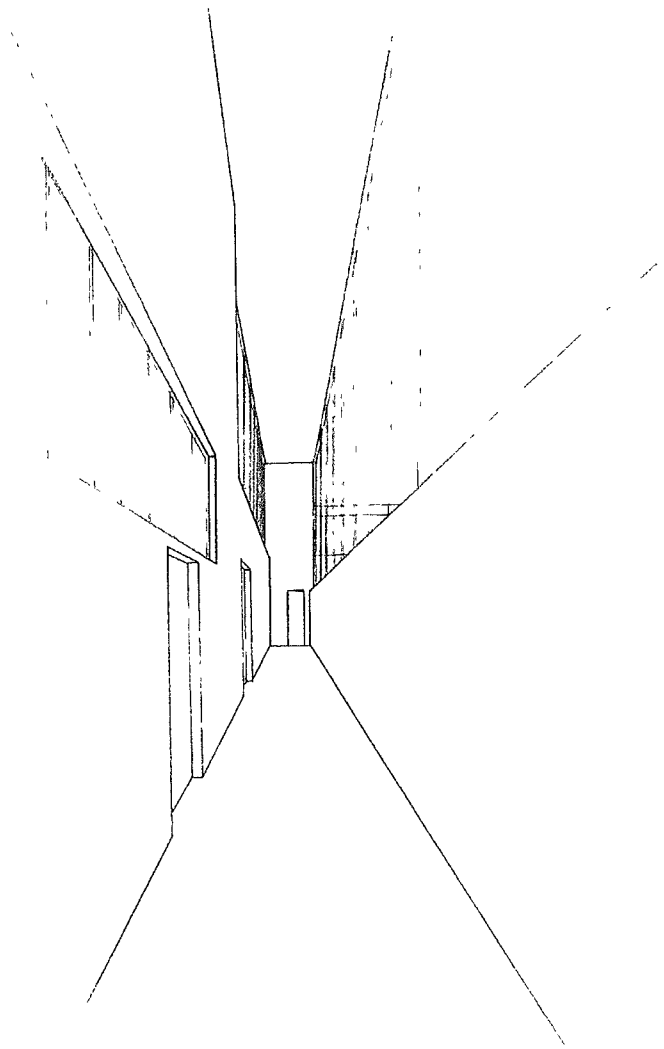

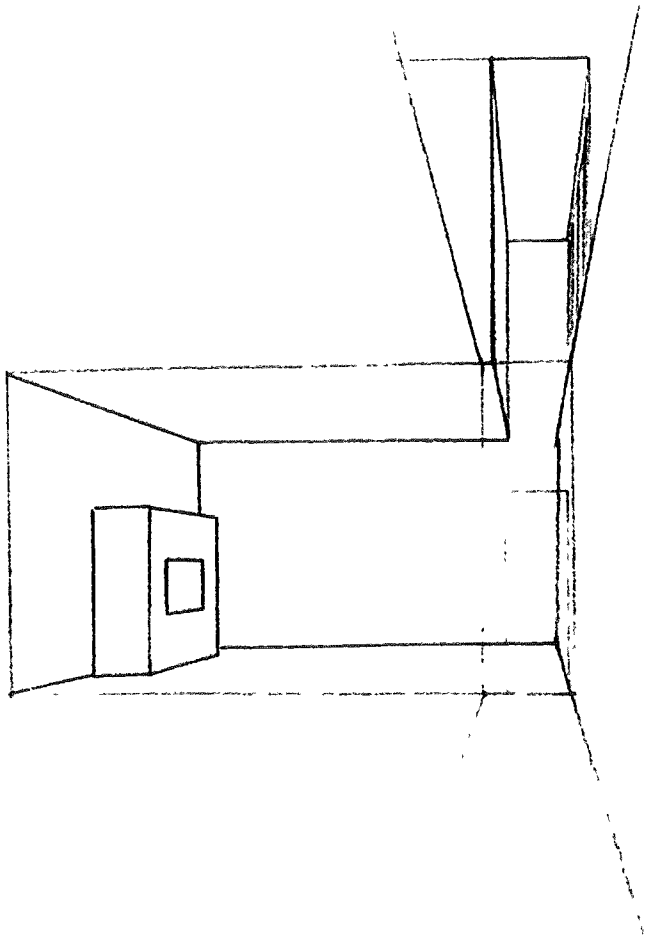

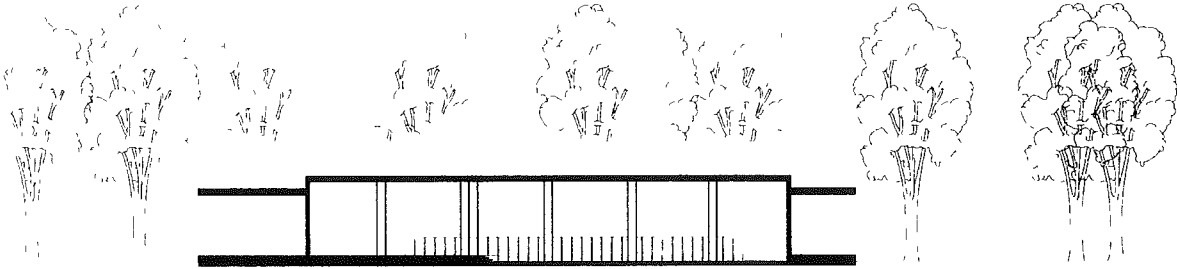

ceremonie en  
crematorium

snede EE'

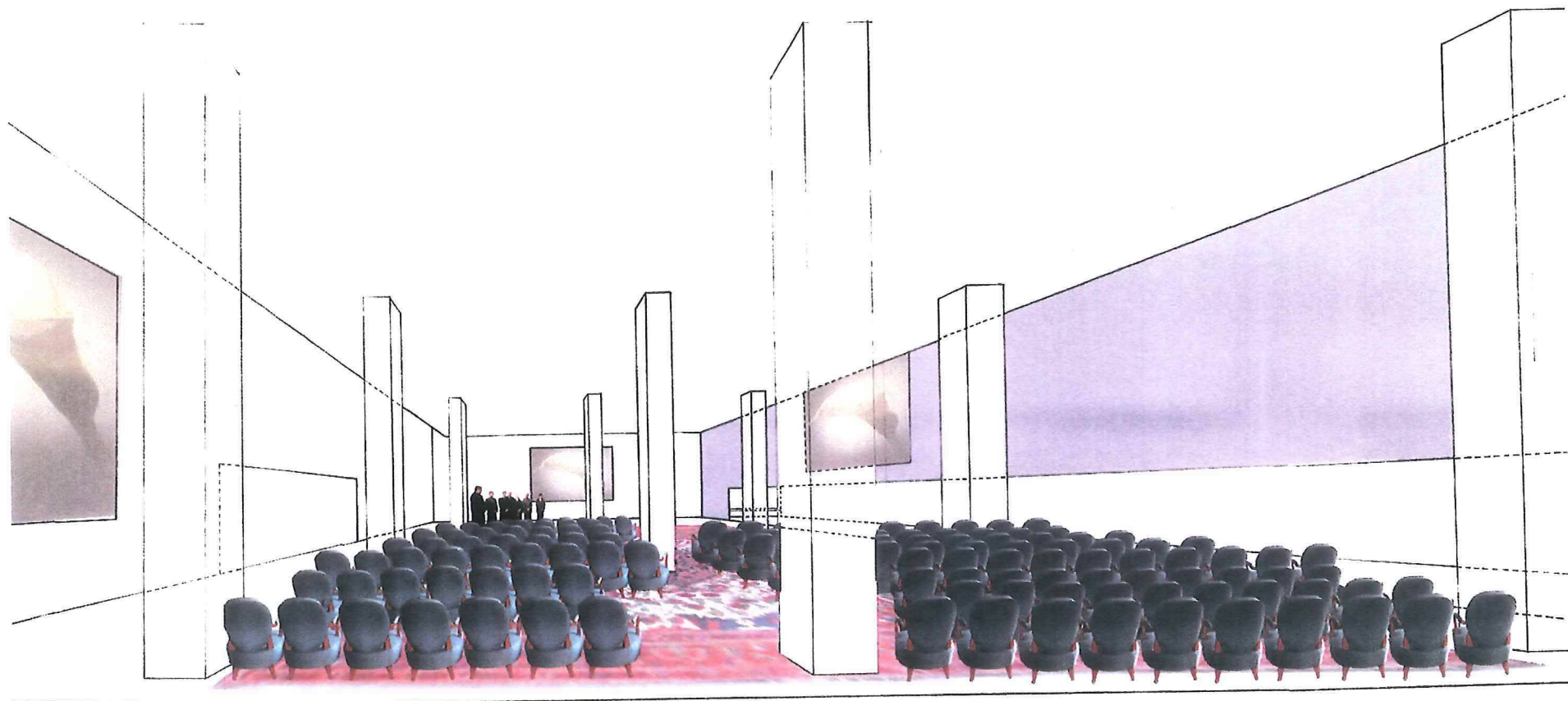

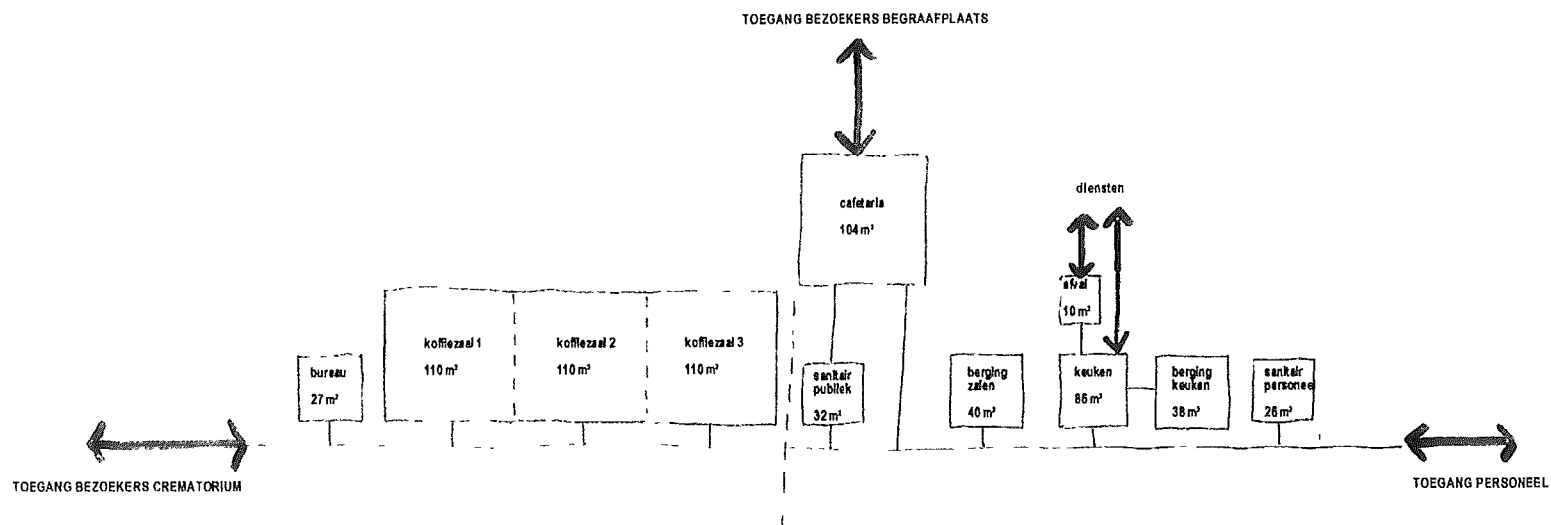

**HORECA**

netto: 654 m<sup>2</sup>

bruto: 950 m<sup>2</sup>

horeca

Nivo 0

1. cafetaria
2. koffiezaal 1
3. koffiezaal 2
4. koffiezaal 3
5. bureau verantwoordelijke
6. sanitair
7. berging koffietafel
8. sanitair personeel
9. keuken berging
10. keuken
11. afval

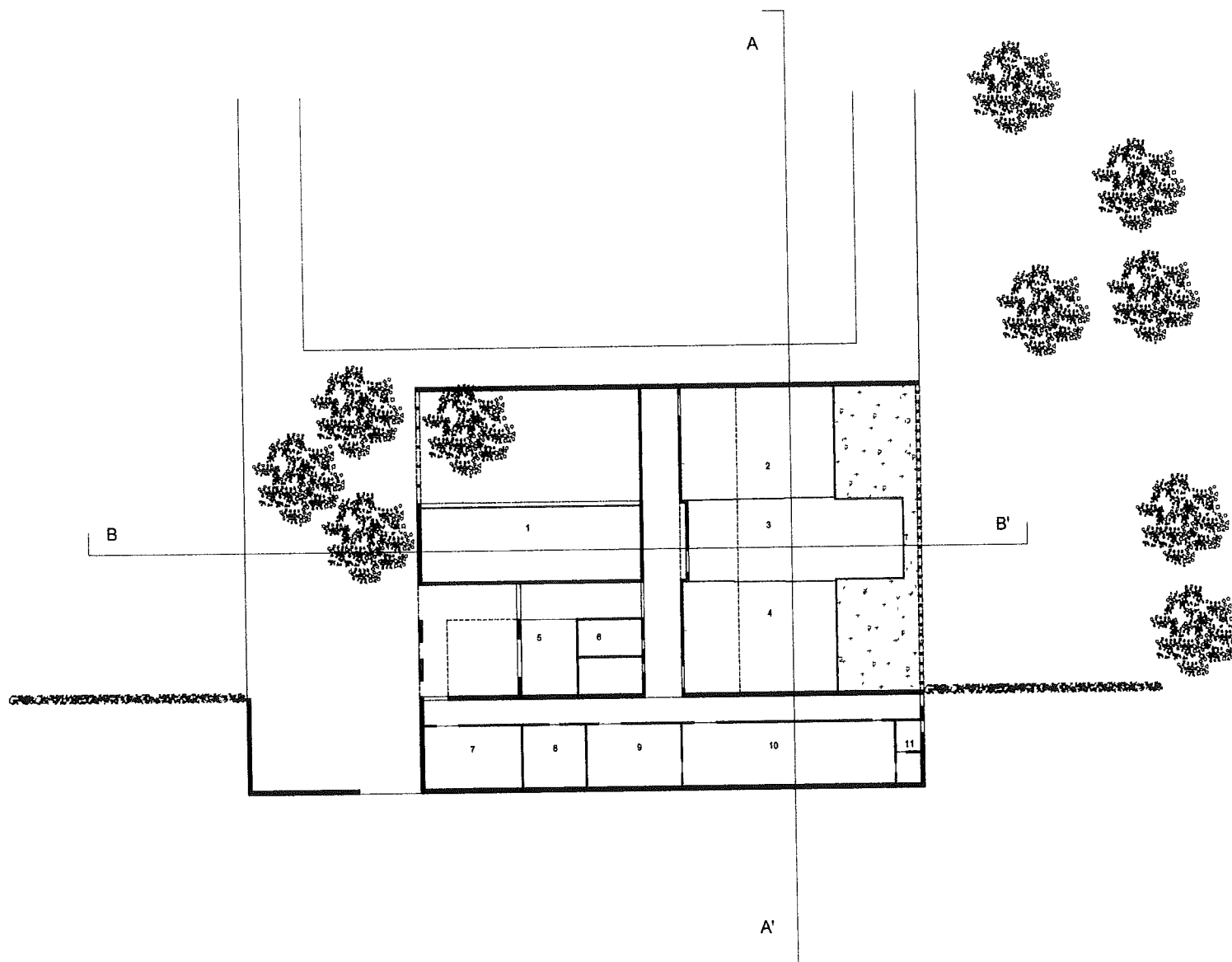

0 5 10



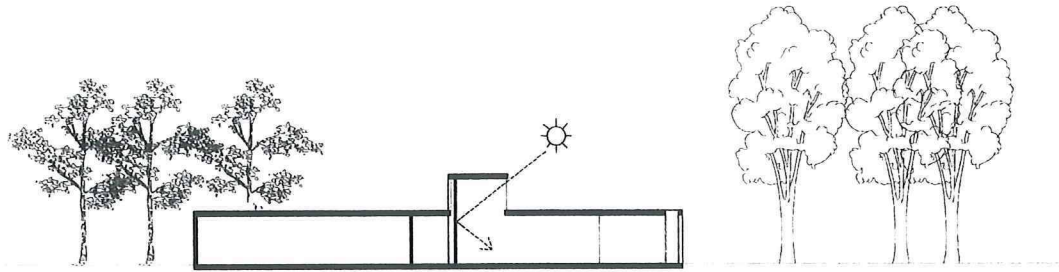

sede BB'

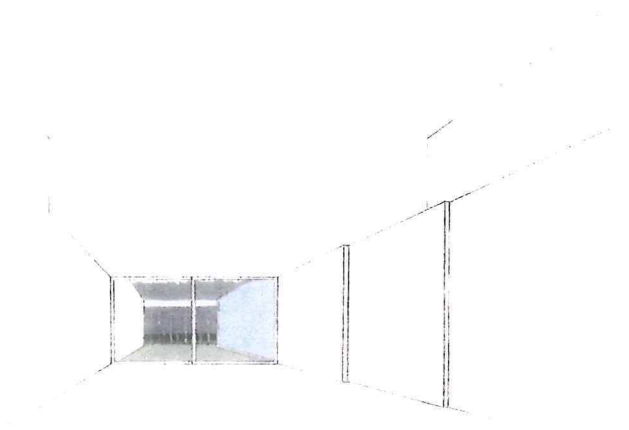

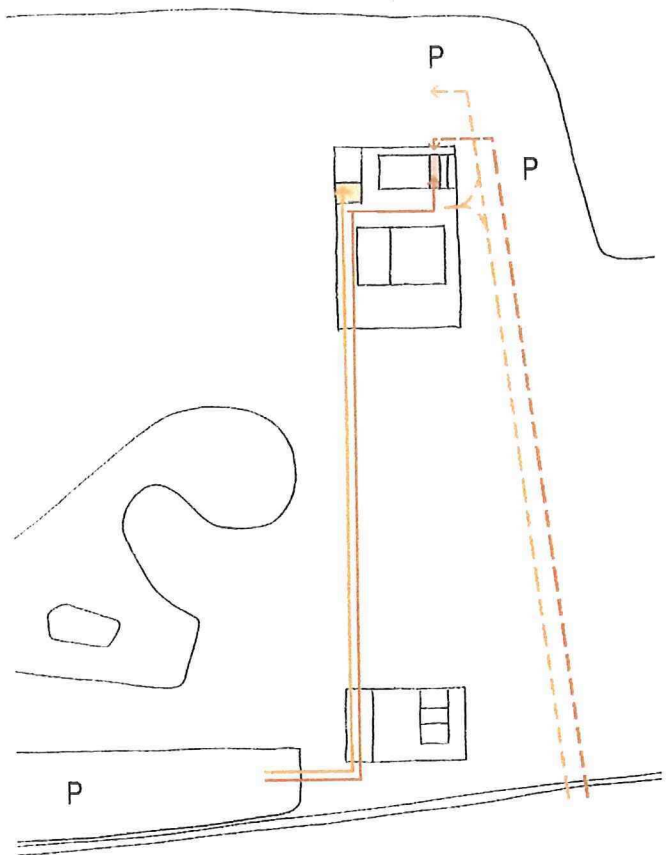

8.00u

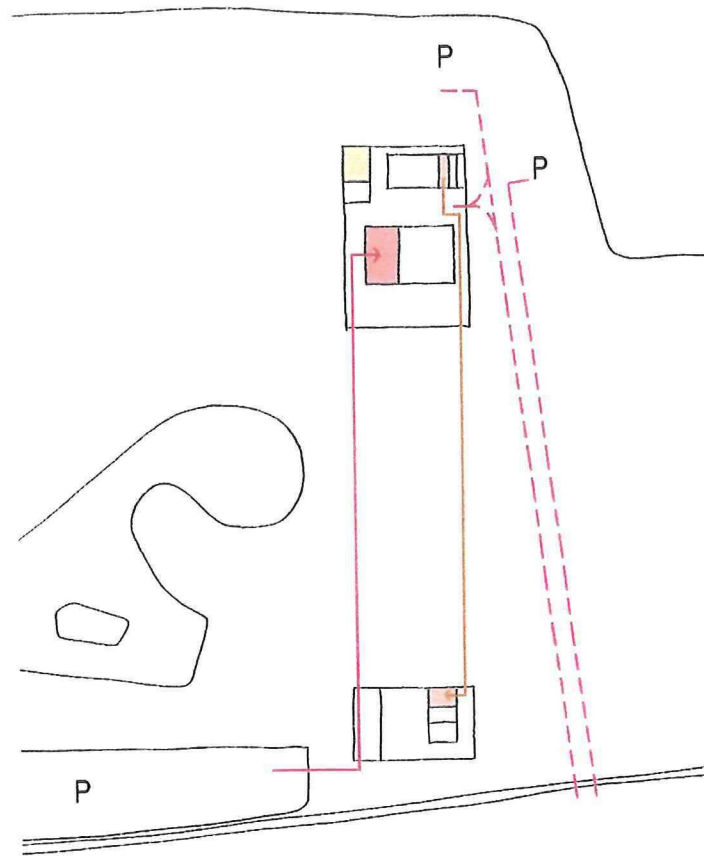

8.30u

draaiboek



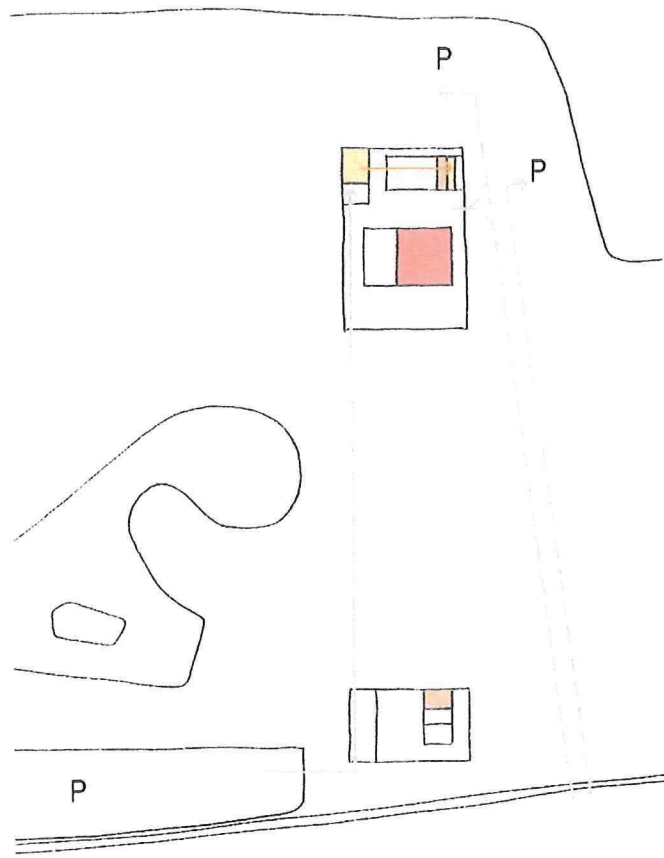

9.30u

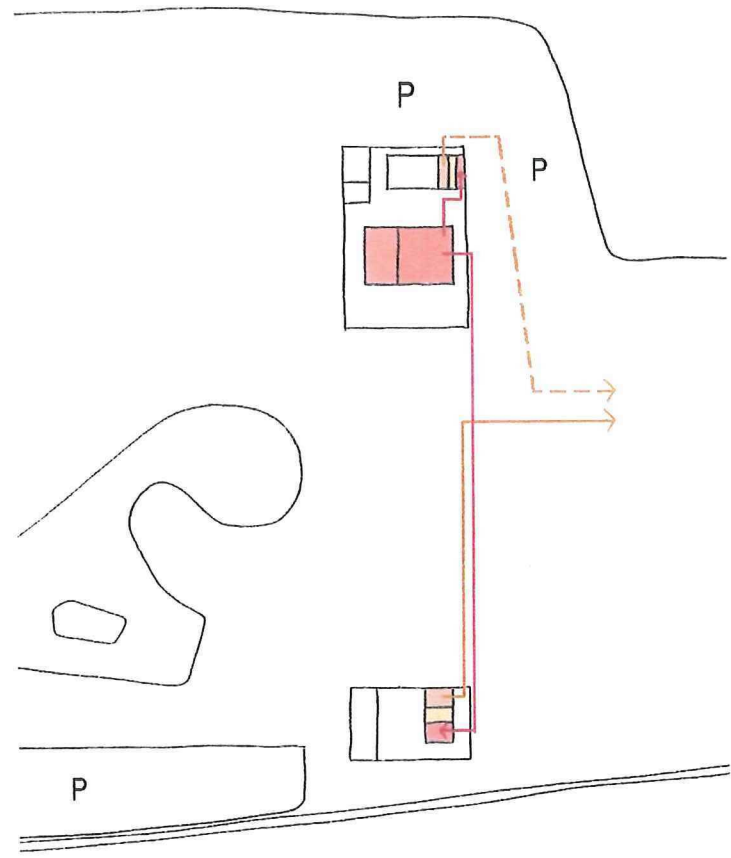

10.00u

draaiboek

